

CULTURA TRADIZIONALE CINESE E PRODOTTO MODERNO CINESE

La connotazione del design è la cultura, in assenza di una forma di cultura viene a mancare anche il design.

- "L'armonia tra il cielo e l'umano" e l'eco-design.

La caratteristica fondamentale della filosofia tradizionale cinese è basata sulla filosofia Confuciana. Il pensiero "armonia tra il cielo e l'umano" della Cina antica è un'elevato campo morale dell'etica ecologica confuciana. "Il cielo" rappresenta la natura, e "l'umano" rappresenta le persone o la società. "L'armonia tra il cielo e l'umano" significa l'armonia tra società umana e la natura. I prodotti di eco-design sono il retaggio del pensiero "l'armonia tra il cielo e l'umano".

- "L'essenza è coerente con la natura" e bionic design.

Questo è il pensiero detto Taoismo. Il Taoismo insegna che la natura sia bella, ma non a causa della sua formazione, è che essa rappresenta "l'azione attraverso l'inazione", cioè la natura stessa non persegue qualcosa consapevolmente, ma crea tutto spontaneamente. "L'essenza è coerente con la natura" trova il suo significato nel lungo processo di apprendimento da parte della natura, attraverso l'accumulo di esperienza, nello scegliere e migliorare la forma, la funzione, il materiale e la struttura, per progettare i prodotti migliori. Le funzioni dei prodotti di bionic design hanno come obiettivo imitare le funzioni degli animali e degli elementi naturali.

- "Rimuovere la decorazione, focalizzare sull'uso" e design minimalista.

Anche questo fa parte del pensiero Taoista, ma di diversa filosofia. Significa presentare completamente la bellezza naturale delle cose, la loro praticità, la loro funzionalità scevra da decorazioni e ornamenti aggiuntivi. "Fuori l'acqua limpida, il fiore di Loto creato dalla natura" è lo scopo ideale dell'arte cinese. La semplicità e il bello dei belli, è la bellezza più grande. I prodotti di design minimalista sembrano molto semplici, ma includono un contenuto ricco e completo.

Mobili TRADIZIONALI CINESI

mobili tradizionali cinesi del periodo tra il 581 DC al 907 DC.



mobili tradizionali cinesi del periodo tra il 960 DC al 1279 DC.

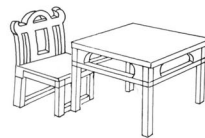

I mobili compresi tra il XV e il XVII secolo sono il picco della storia dei mobili antichi cinesi. Ne rappresentano lo stile nella storia di mobili cinesi.



sedia con appendini laterali per lanterne

La sedia si chiama la sedia per appendere i e lanterne perché la parte superiore dello schienale della sedia permette di appendere le lanterne nelle abitazioni di compagnia.

Gli stipiti trasversali alla base sono di altezza diversa significando "passo dopo passo, aumenta l'altezza". Un'altra nome della sedia è

"sedia della spalla di bellezza".



poltroncina round-backed

La poltroncina round-backed è un sedia con lo schienale e braccioli una curvatura rotonda.



tavola al quadrato

Le tavole quadrate sono le tavole più comuni nel periodo. A seconda della differenza dei dettagli, ci sono tante forme di tavole quadrate.



consolle a bordo inclinato

Le consolle con due bordi inclinati, la parte di bordo inclinato e la superficie della tavola sono fatti con un solo pezzo di legno. I bordi sono semplici e stabili, ma anche belli e pratici.

Mobili PER ANZIANI BAMBINO

Le caratteristiche generale dei mobili per bambini:

VERDE DI MATERIALI ECOLOGICO

COMODO

SICURO DI ALTEZZA MODERATA

ERGONOMICO DI COLORE MORBIDO

SILENZIOSO

La caratteristica di marketing:

clientela di base: le persone con più di 0-2 anni

benchmarking:



Tradizione



Creativo

MATERIALE

- Il pino della Finlandia è l'ideale per coloro che mirano principalmente alla qualità dei materiali da costruzione (*legno, infissi, letto per bambini*). Molto usato come lamellare.

- Legno resinoso a lenta crescita, è uno dei materiali più adatti per la costruzione di finestre, perché coniuga *caratteristiche fisiche e meccaniche di tutto rispetto e facilità di lavorazione*, con altrettanto soddisfacenti risultati estetici, e questo senza essere troppo costoso.

- *Elastico e traspirante*, buona conducibilità termica e la selezione di mobili di manutenzione semplice pino, progettazione e produzione genere pino specie forestali di conifere.

- Il pino della Finlandia ha *il texture dritto, e un colore leggera*. E' *resistente* e si può piegare tramite alta temperatura.

- Mantenere le proprietà fisiche, le proprietà meccaniche e il basso restringimento del pino della Finlandia, dopo il processo di produzione, permette di *evitare l'infestazione e la muffa*.



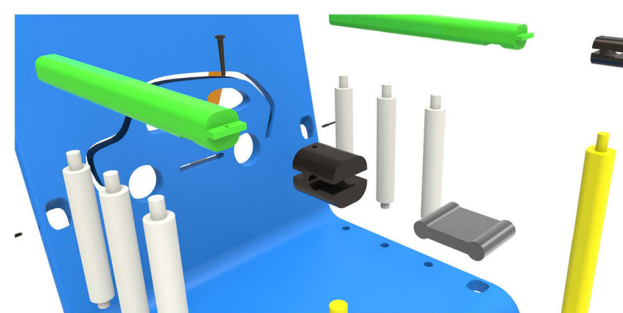
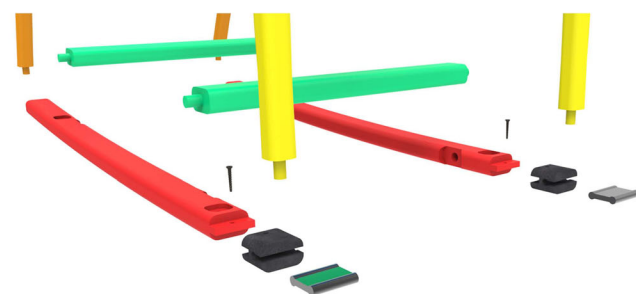
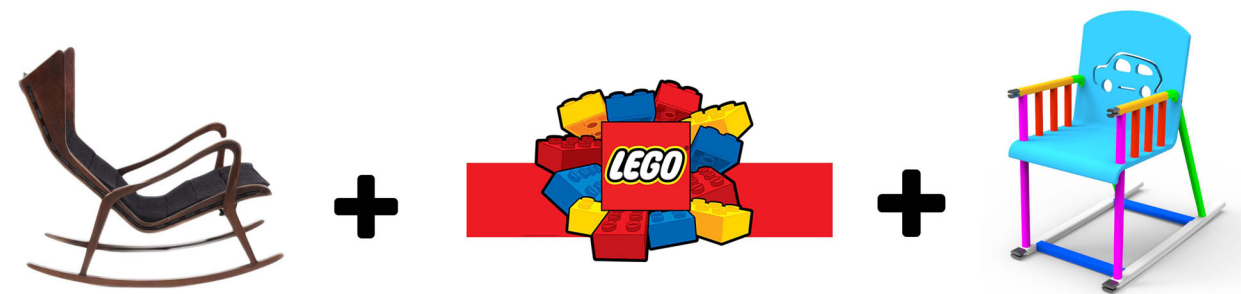

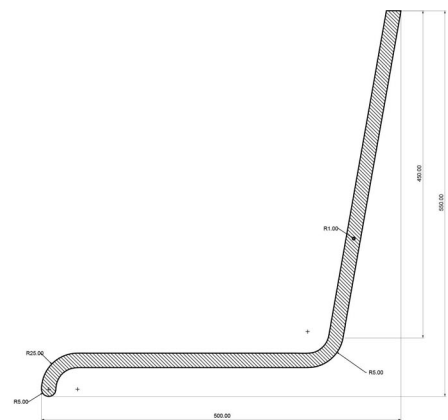
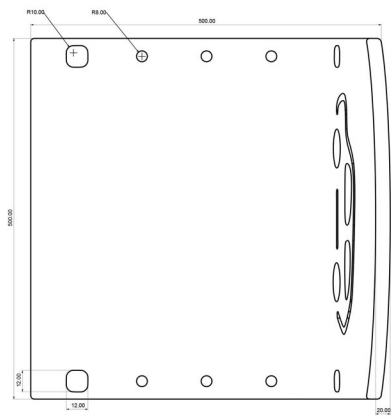
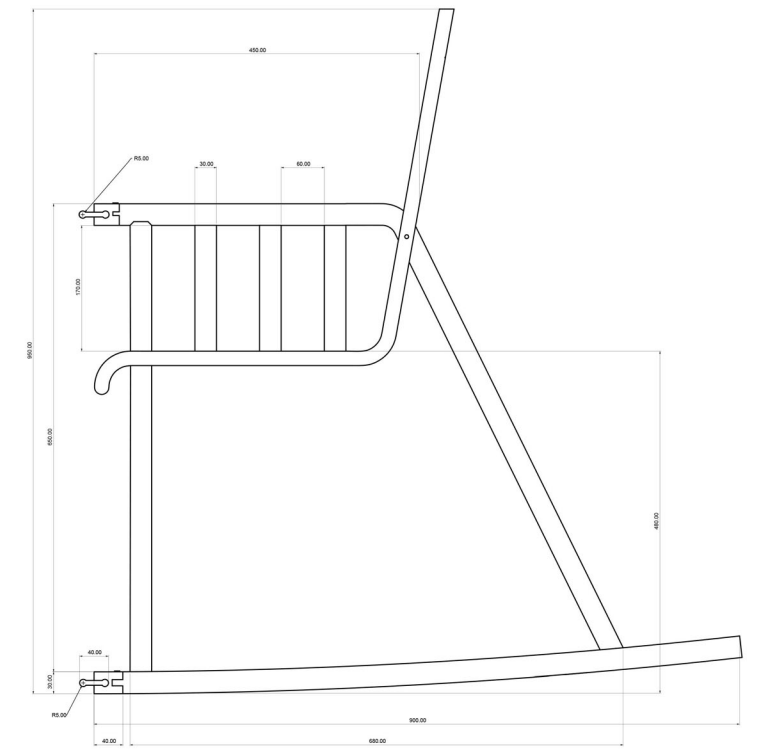
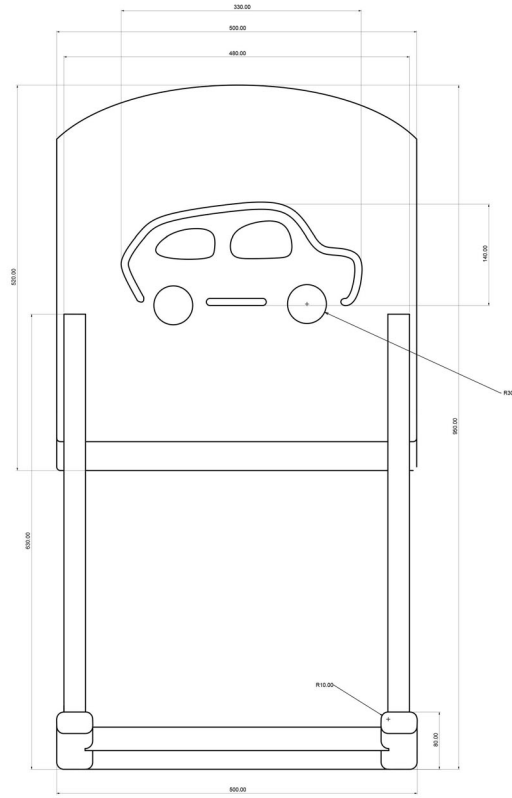
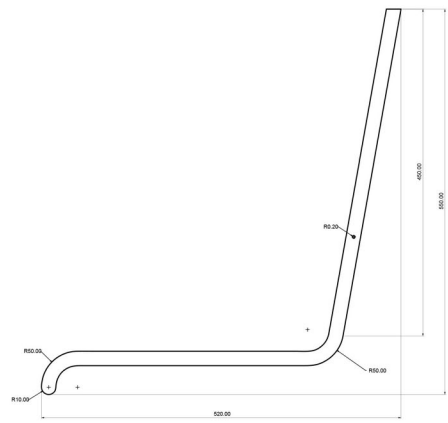
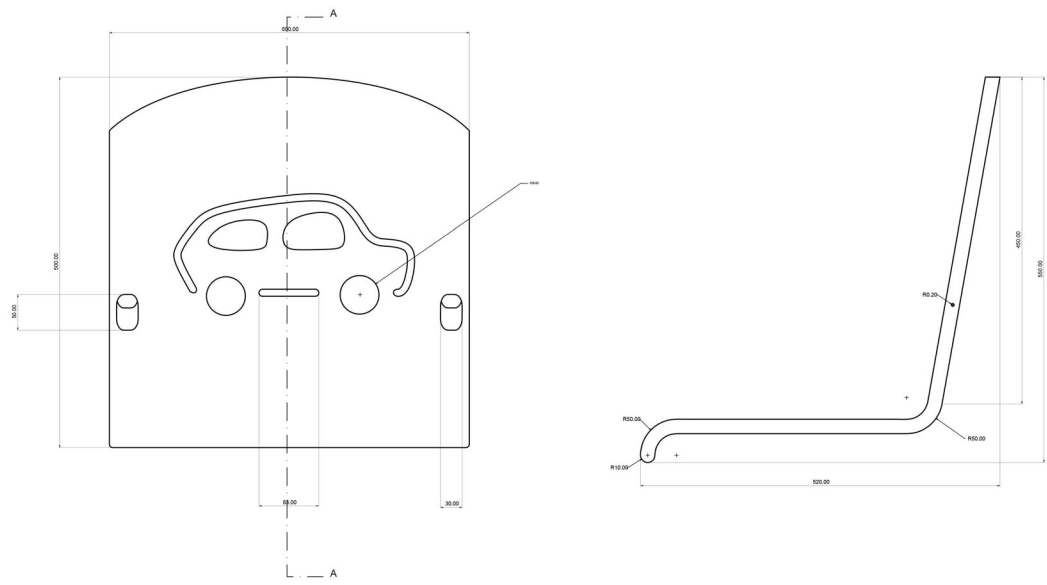

SEZIONE A_A

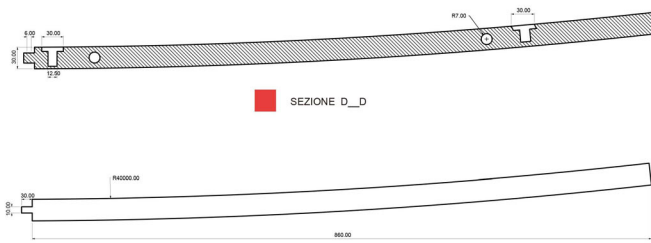
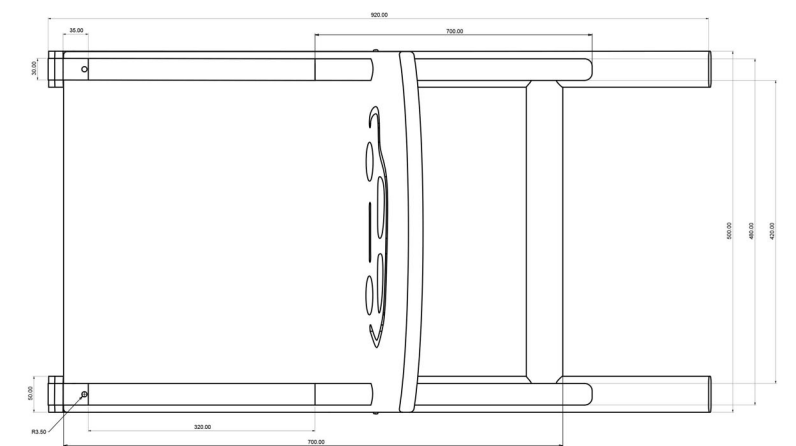
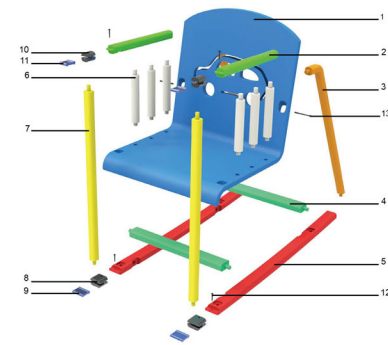

SEZIONE D_D

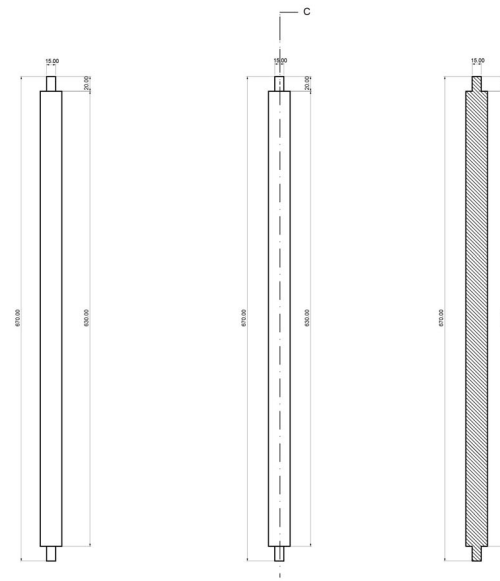
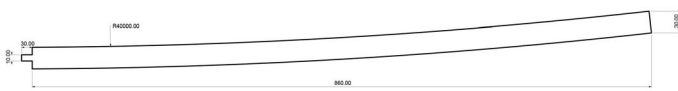

SEZIONE C_C

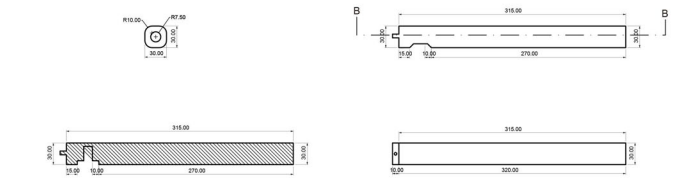

SEZIONE B_B



SCALA 1:5
MISURA MM



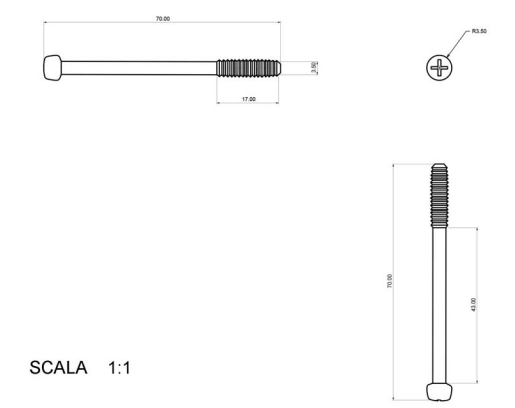
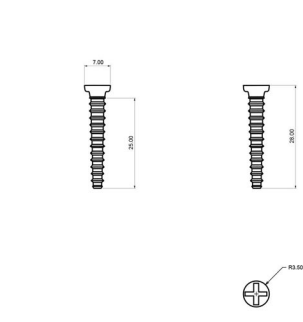
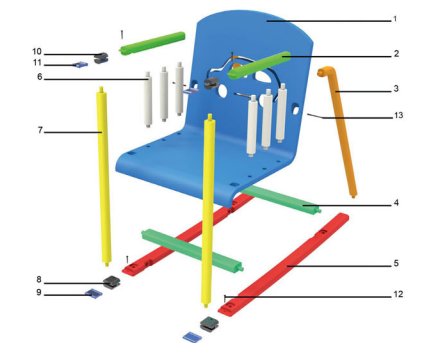
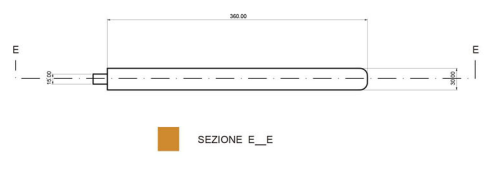
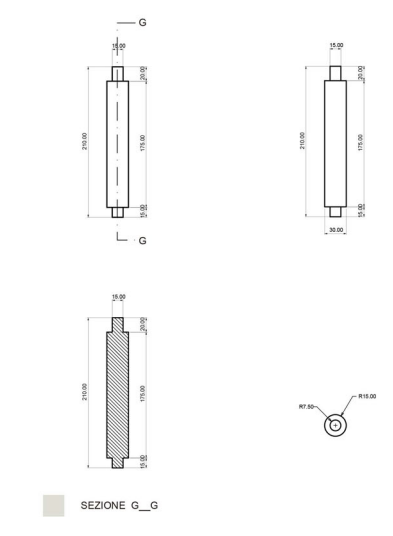
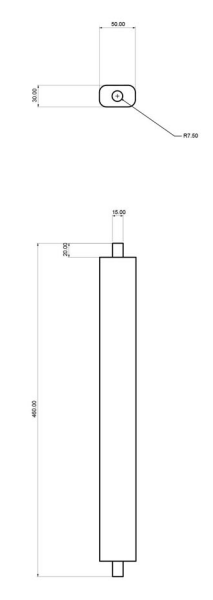
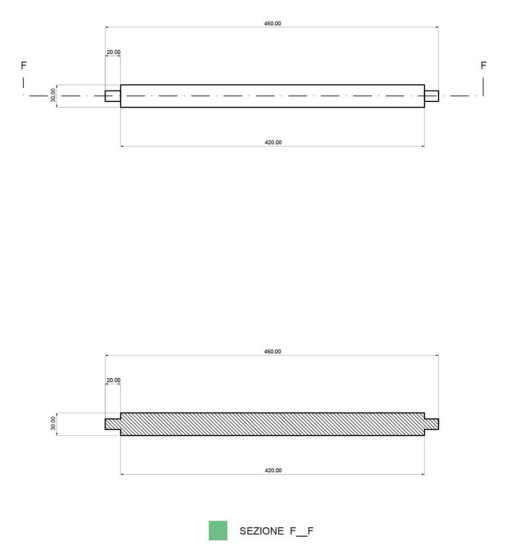
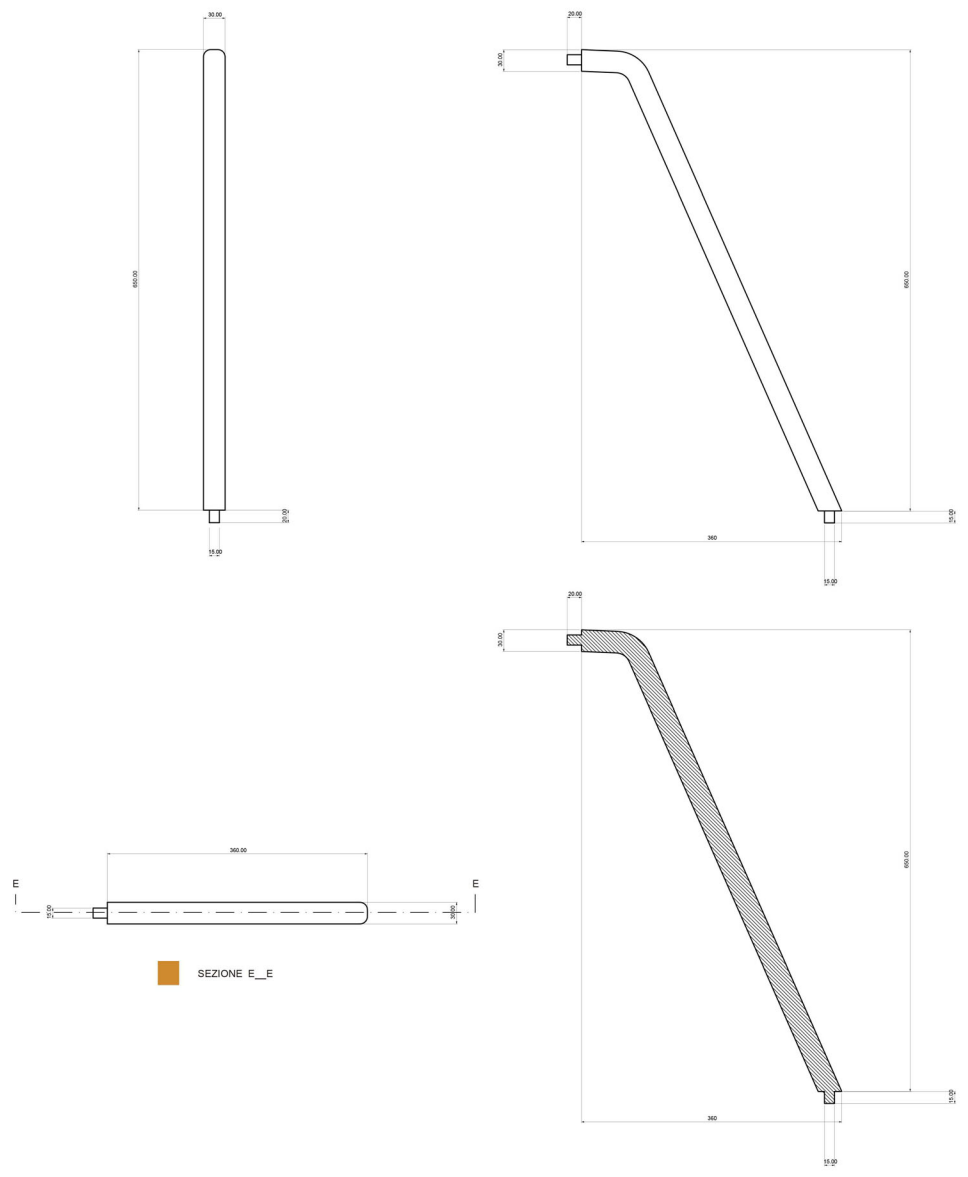

SCALA 1:5

SCALA 1:1

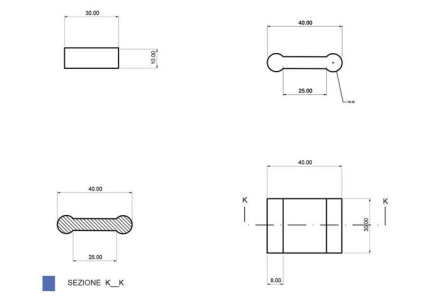
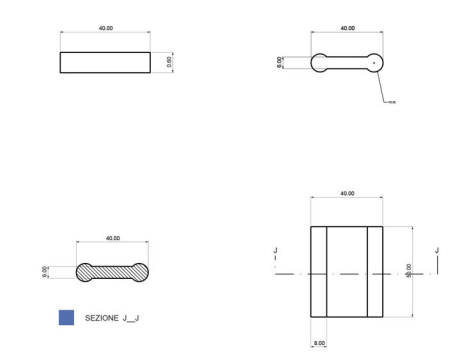
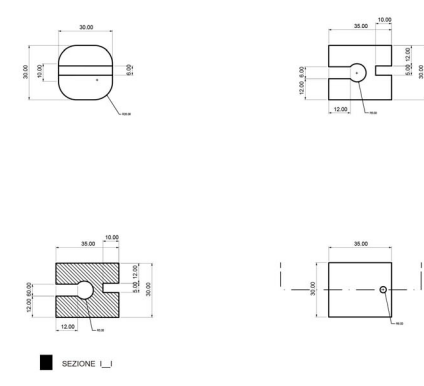
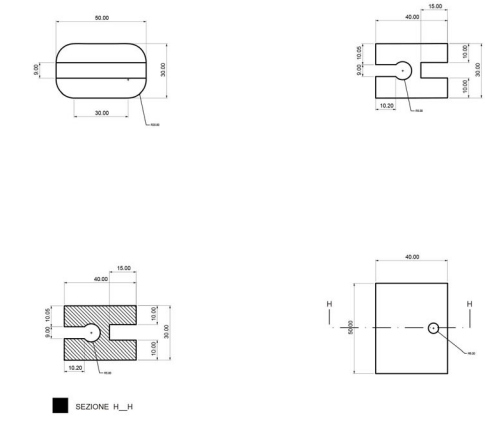

SCALA 1:2

MISURA MM





tesi di laurea :

letto per bambini 0-12 mese

studente :

Yin Xiangjie

relatore :

Mirco Palpacelli

correlatore:

Salvatore Santuccio

benchmarking

FLEXA®



letto semplice



€ 189

legno

136x75x111 cm



€ 251

legno

132x78x100 cm



€ 94.5

legno

38x22x35 cm



€ 200

legno

130x70x80
cm

letto

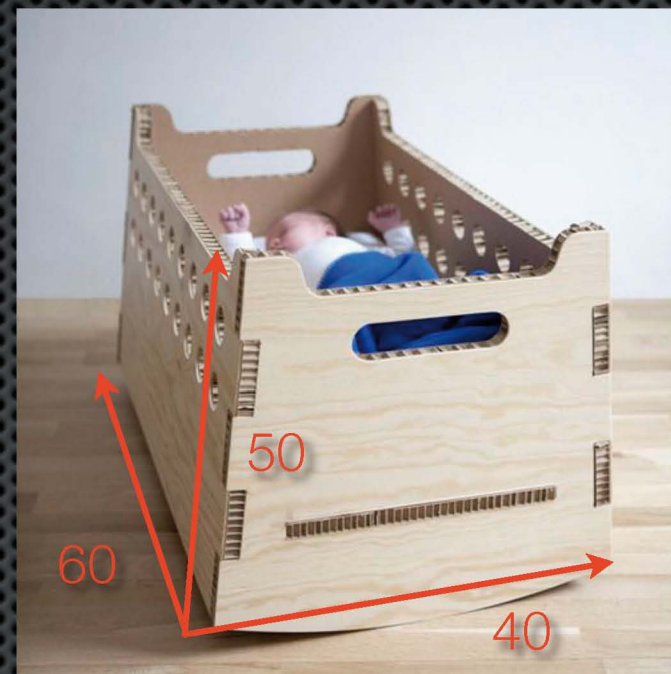
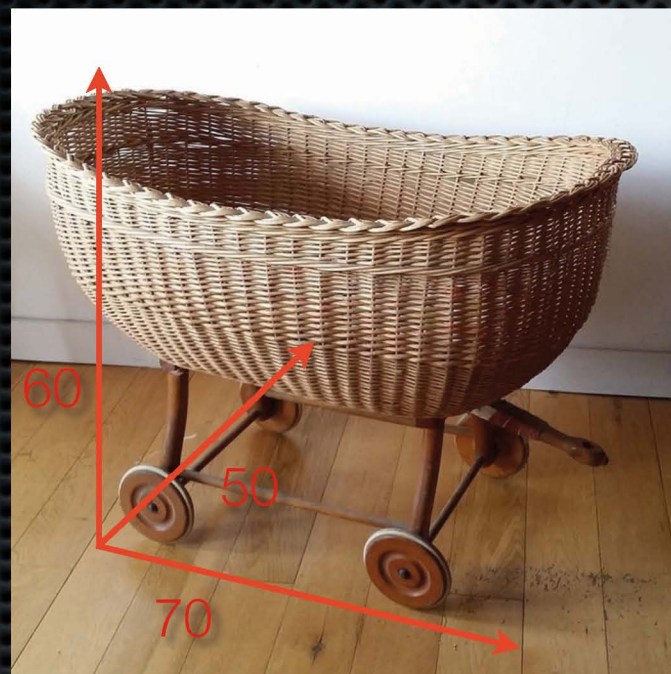

Rottame sedia



sedie



CIRCA SEDIA

La brillantezza del Circa è nella sua semplicità ed efficienza dei materiali.
E 'l'infinito registrabile misura e dimensioni del corpo e posizione di seduta.
Realizzato in laminato di legno duro da fonti sostenibili con finiture eco-compatibili.

conpetto



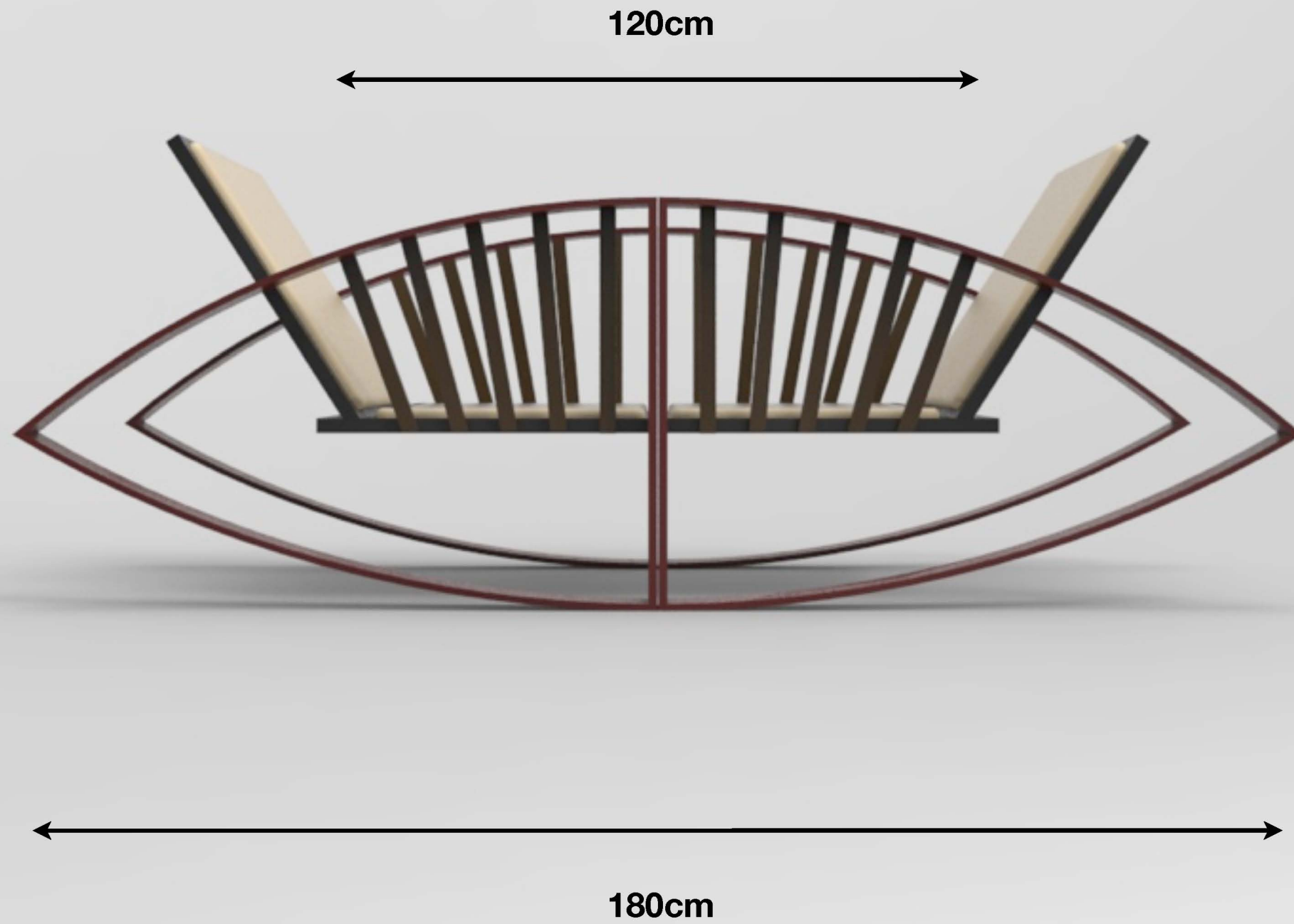

misura

