

**Mercato settimanale di Civitanova Marche**

Cadenza :  
Ogni Sabato della settimana.

Orario :  
Dalle 8:30 alle 13:30



Prodotti in vendita:  
Abbigliamento, Calzature, Alimentari,  
Cosmetica, Casalinghi.

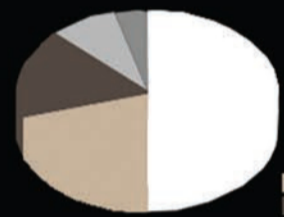

- Calzature
- Alimentari
- Casalinghi
- Cosmetica
- Abbigliamento

Gli attori :

- Commercianti
- Signore
- Ragazzi
- Donne



I prodotti :

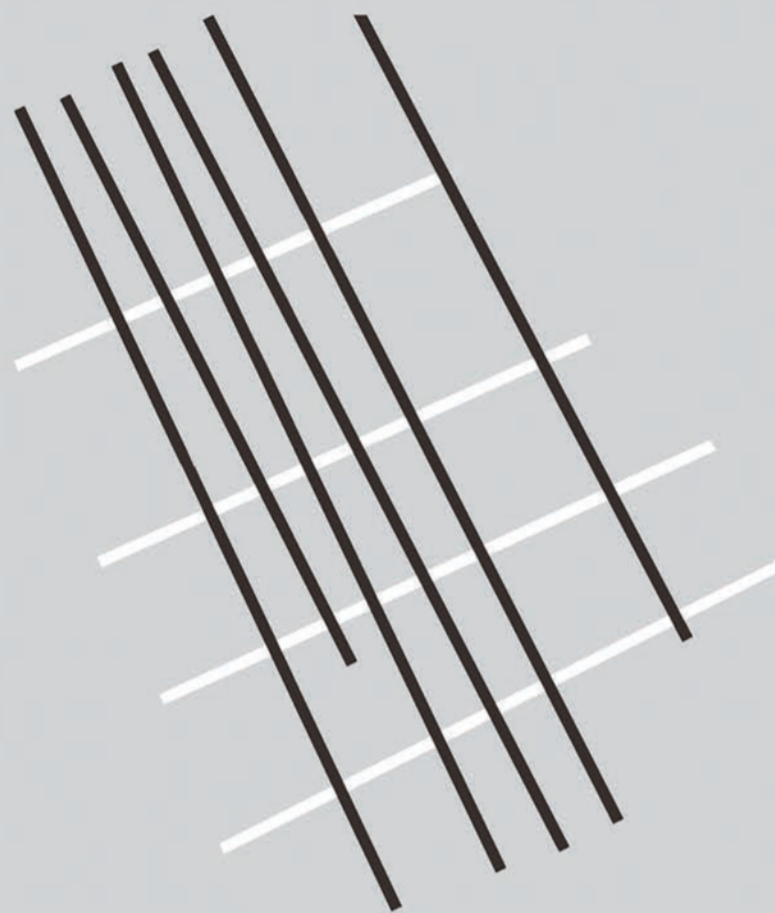

Disposizione attuale



Disposizione dopo l'intervento



"Ooki bicycle shop"



"White limusine"

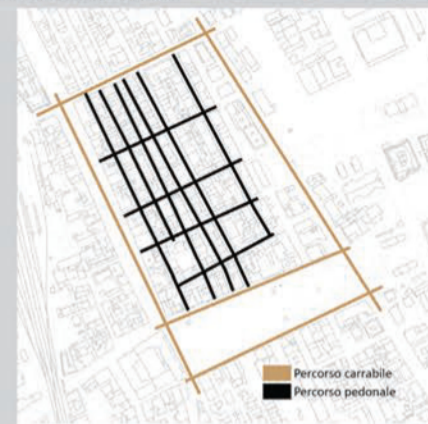
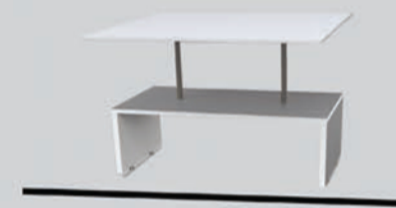

■ Percorso carrabile  
■ Percorso pedonale

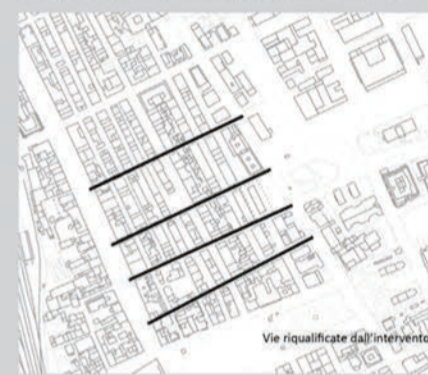

Vie rivalutate dall'intervento



→ Accessi al mercato

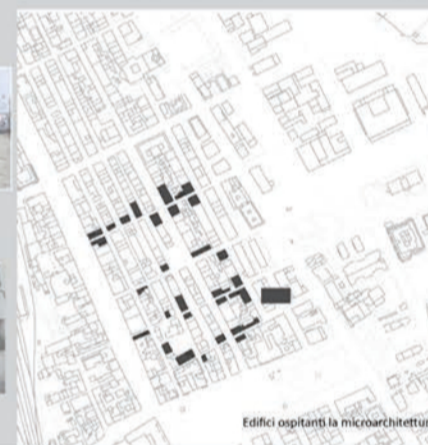

Edifici ospitanti la microarchitettura

| January  | February   | March  | April   | May  | June  | July   | August   | September   | October  | November  | December   |
|--|--|--|---|--|---|--|--|---|--|---|--|
| S M T W T F S<br>1 2 3<br>4 5 6 7 8 9 10<br>11 12 13 14 15 16 17<br>18 19 20 21 22 23 24<br>25 26 27 28 29 30 31 | S M T W T F S<br>1 2 3 4 5 6 7<br>8 9 10 11 12 13 14<br>15 16 17 18 19 20 21<br>22 23 24 25 26 27 28<br>29 30 31 | S M T W T F S<br>1 2 3 4 5 6 7<br>8 9 10 11 12 13 14<br>15 16 17 18 19 20 21<br>22 23 24 25 26 27 28<br>29 30 31 | S M T W T F S<br>1 2 3 4<br>5 6 7 8 9 10 11<br>12 13 14 15 16 17 18<br>19 20 21 22 23 24 25<br>26 27 28 29 30 | S M T W T F S<br>31 1 2<br>3 4 5 6 7 8 9<br>10 11 12 13 14 15 16<br>17 18 19 20 21 22 23<br>24 25 26 27 28 29 30 | S M T W T F S<br>1 2 3 4 5 6<br>7 8 9 10 11 12 13<br>14 15 16 17 18 19 20<br>21 22 23 24 25 26 27<br>28 29 30 | S M T W T F S<br>1 2 3 4<br>5 6 7 8 9 10 11<br>12 13 14 15 16 17 18<br>19 20 21 22 23 24 25<br>26 27 28 29 30 31 | S M T W T F S<br>30 31 1<br>2 3 4 5 6 7 8<br>9 10 11 12 13 14 15<br>16 17 18 19 20 21 22<br>23 24 25 26 27 28 29 | S M T W T F S<br>1 2 3 4 5<br>6 7 8 9 10 11 12<br>13 14 15 16 17 18 19<br>20 21 22 23 24 25 26<br>27 28 29 30 | S M T W T F S<br>1 2 3 4 5 6 7<br>8 9 10 11 12 13 14<br>15 16 17 18 19 20 21<br>22 23 24 25 26 27 28<br>29 30 31 | S M T W T F S<br>1 2 3 4 5 6 7<br>8 9 10 11 12 13 14<br>15 16 17 18 19 20 21<br>22 23 24 25 26 27 28<br>29 30 | S M T W T F S<br>1 2 3 4 5<br>6 7 8 9 10 11 12<br>13 14 15 16 17 18 19<br>20 21 22 23 24 25 26<br>27 28 29 30 31 |

Master plan 1:1000





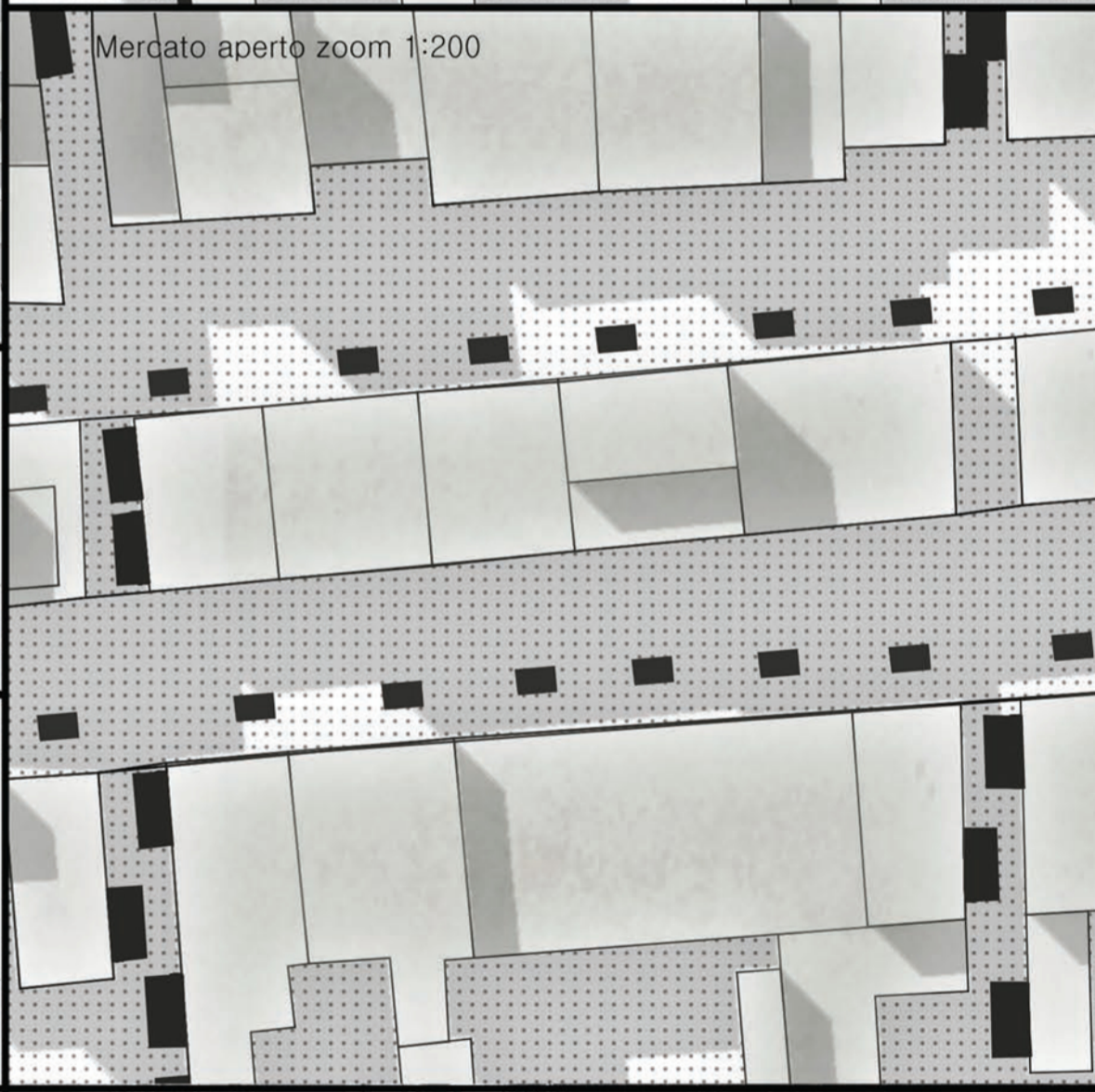
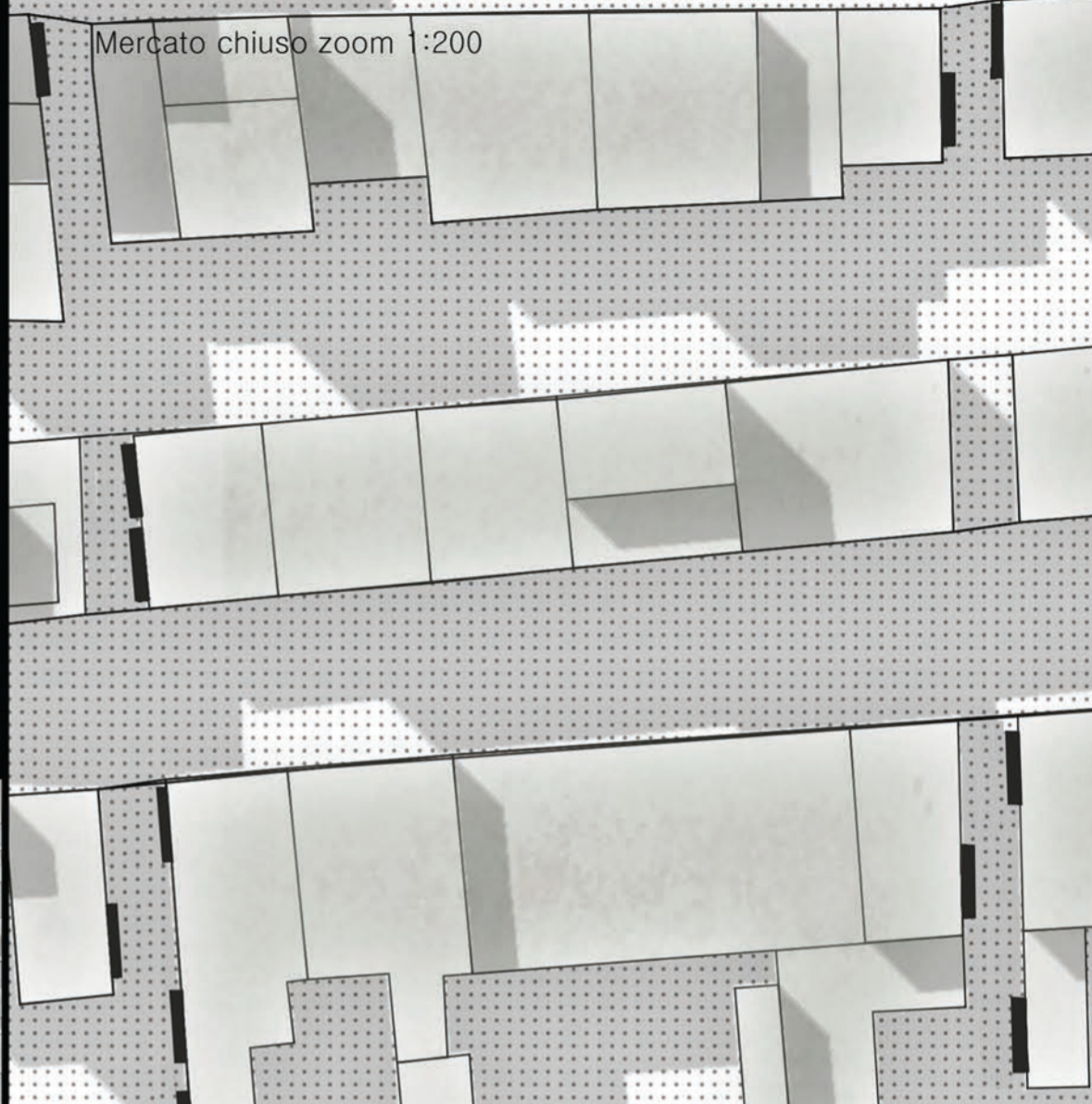
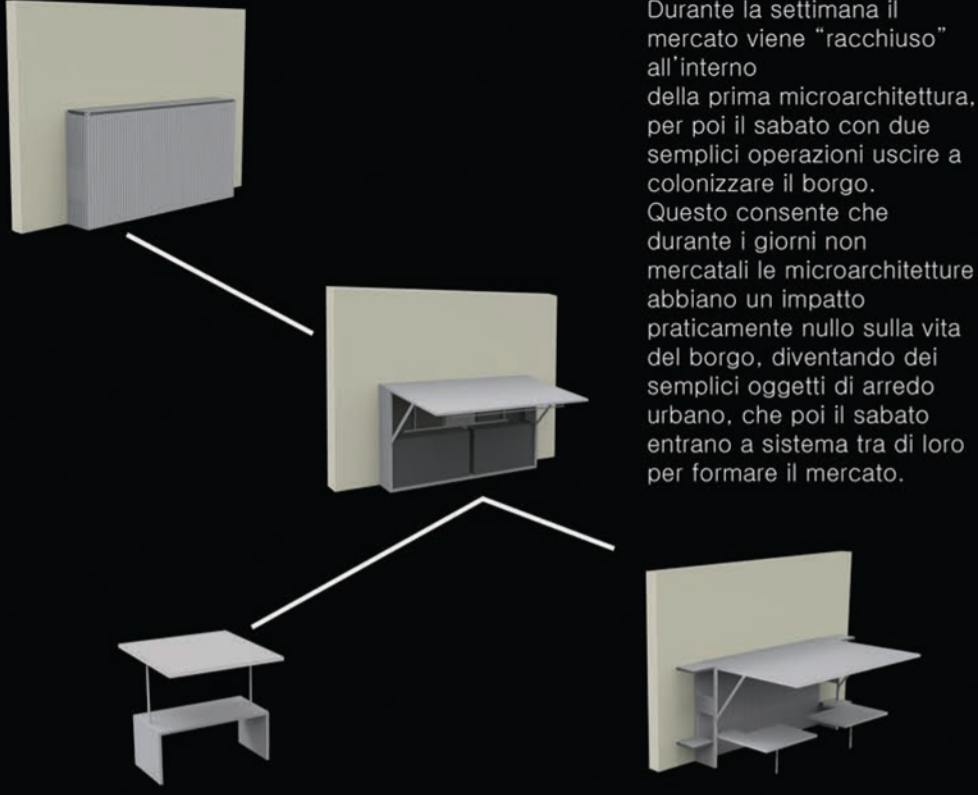



**CIVITANOVISSIMA\_ La città temporanea**

Progetto di riferimento strutturale



L' abaco della struttura si compone di un modulo formato da pannelli in acciaio di dimensione 1 X 1 mt. Modulo che viene usato per le basi laterali del tavolo, mentre viene raddoppiato nel caso dell'appoggio e della copertura, andando a formare pannelli da 2 X 1 mt, e dimezzato nel caso delle ali laterali della copertura, portando così alla creazione di pannelli di 0.50 X 2 mt.

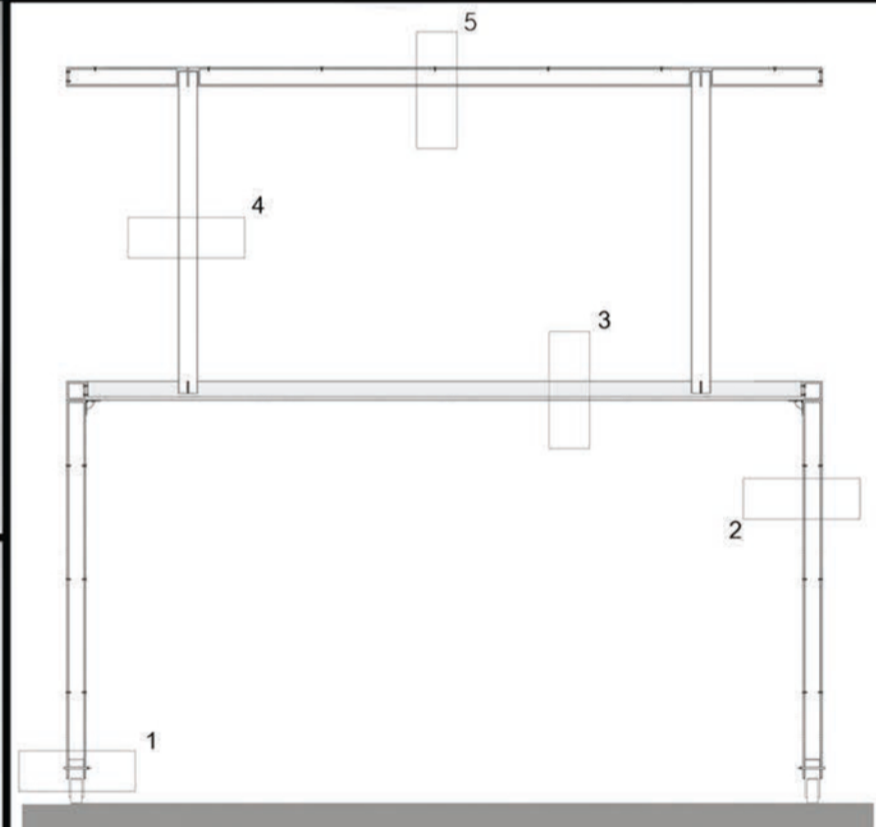
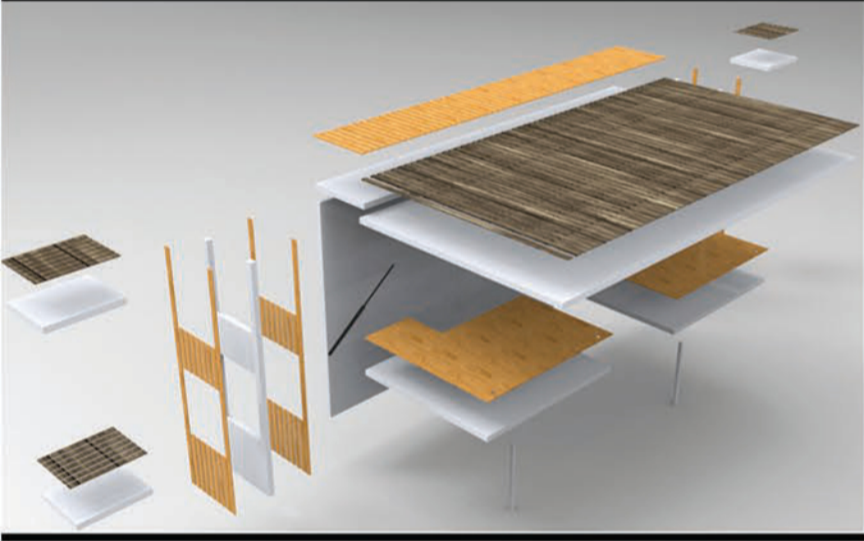
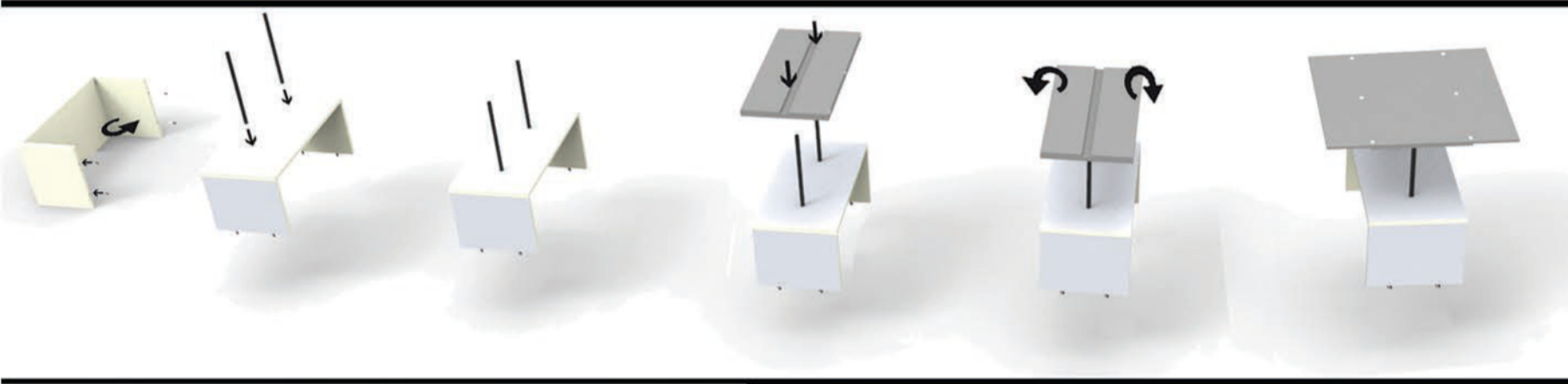
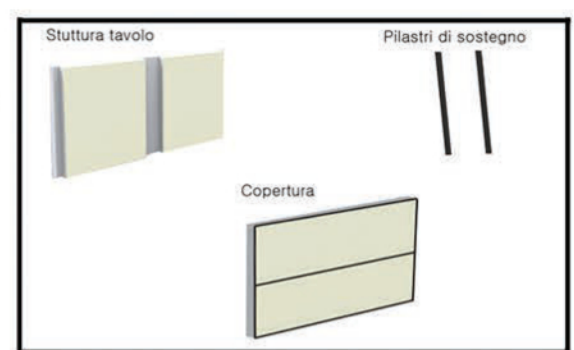
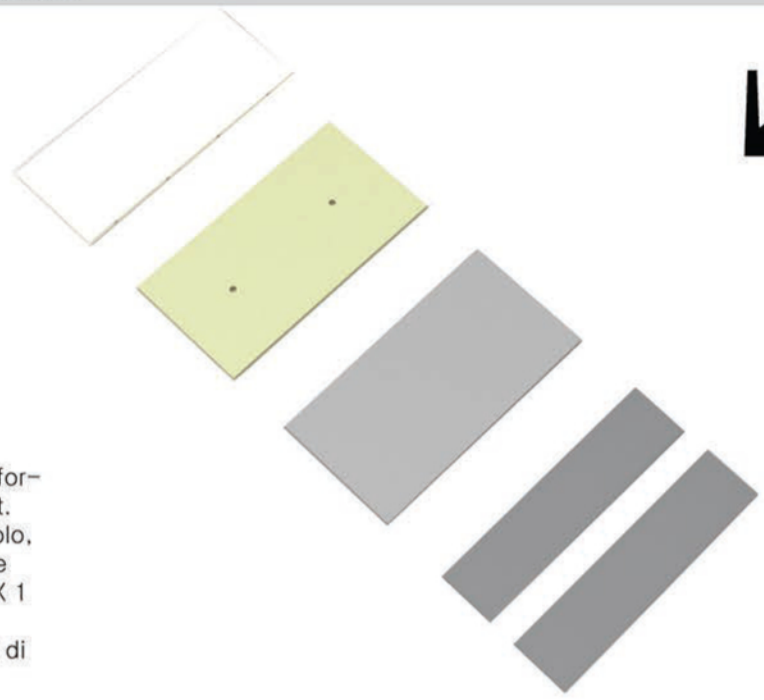

- Dispositivo di spostamento
- Cerniere autobloccanti
- 1\_Attacco a terra
    - 1.1\_Ruota con telaio rimovibile h. 10 cm
  - 2\_Chiusura verticale
    - 2.1\_Intelaiatura in alluminio sp. 1 cm
    - 2.2\_Pannello in acciaio zincato sp. 4 cm
  - 3\_Chiusura orizzontale del tavolo
    - 3.1\_Intelaiatura in alluminio sp. 2 cm
    - 3.2\_Barra in ferro sagomata sp 4cm.
  - 4\_Struttura verticale di elevazione
    - 4.1\_Pilastro in alluminio sp.5 cm
  - 5\_Chiusura orizzontale
    - 5.1\_Intelaiatura in alluminio sp. 1 cm
    - 5.2\_Pannello in acciaio zincato sagomato sp. 4 cm

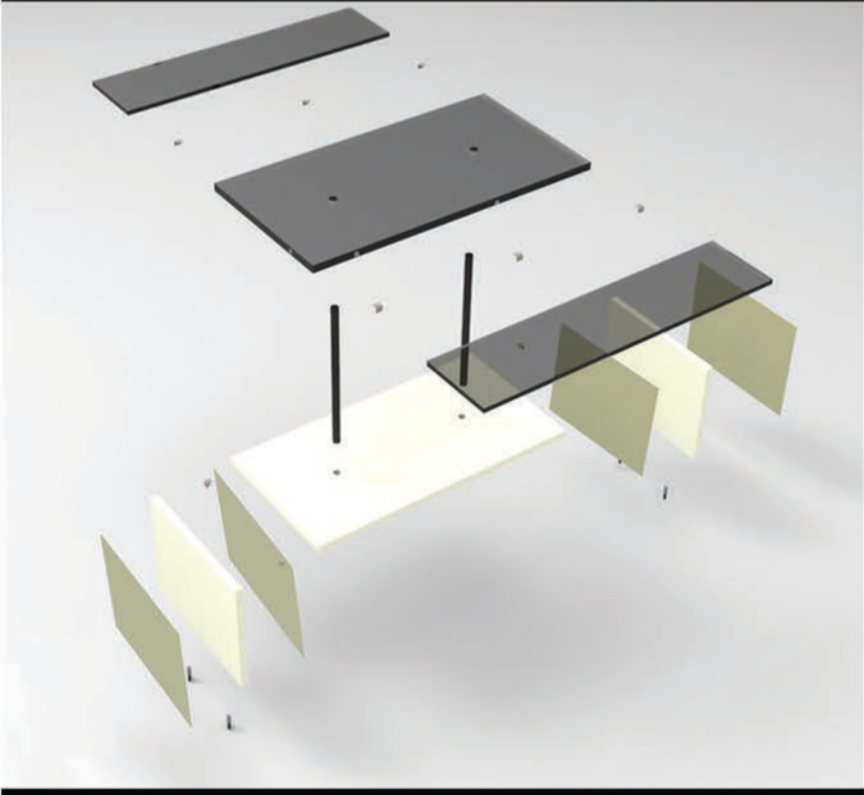

Pianta microarchitettura 1

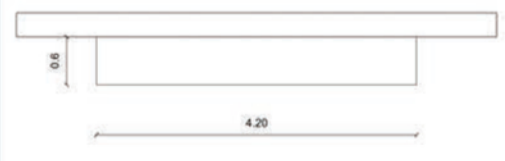

Prospetto microarchitettura 1 aperta

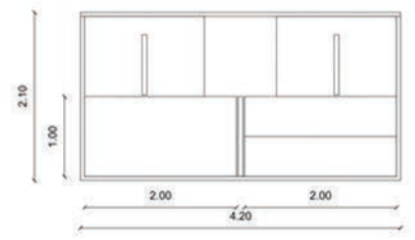

Pianta microarchitettura 2

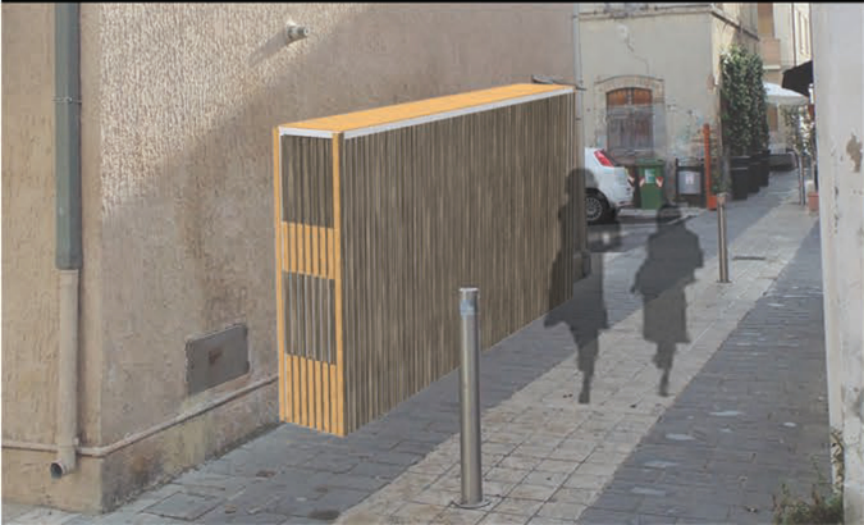
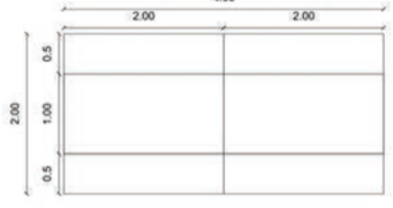



# Nazareno Stipa

## “Il mercato nel mercato”

### Workshop 2014/2015





Il mio progetto dal titolo "Il mercato nel mercato" si occupa della riqualificazione delle aree mercatali di Civitanova Marche mediante l'utilizzo di apposite micro architetture. Il primo scopo prefissatomi, è stato quello di spostare la manifestazione settimanale, che attualmente si svolge nella piazza antistante il municipio e in piccola parte nel borgo marinaro, interamente in quest'ultimo. Ritenuto da me luogo di forza della città data la sua caratteristica e quindi punto ideale per un mercato cittadino. Deciso dove ospitare la manifestazione ho iniziato a interrogarmi su come poter spostare il comunque vasto mercato presente attualmente nella piazza, interamente nel borgo, data anche la difficoltà spaziale con cui le vie del borgo portano a confrontarsi. La soluzione mi è stata offerta da due progetti di riferimento che lavorano appunto sul tema della minima superficie utilizzabile. Questi due progetti sono la "White limusine" e l'"Ooki bicycle shp", il primo mi è sembrato ideale per trattare corso Dalmazia e le sue parallele, mentre il secondo con la sua profondità di soli 60 cm, mi ha offerto una soluzione al problema del pochissimo spazio a disposizione nelle vie perpendicolari al corso, che vanno dai 4 ai 6 metri tra gli edifici. Molti degli edifici affacciano però con il loro lato "cieco" spesso su queste vie, offrendo quindi pareti completamente a facciata libera, su cui ho trovato l'occasione di parassitare la mia micro architettura "A", date le sue ridotte dimensioni. Quest'ultima nei giorni non mercatali ha un impatto praticamente nullo sul borgo, per quello che ne riguarda la vita quotidiana, ma durante i giorni di mercato aprendosi offre uno spazio mercatale tramite semplici meccanismi che permettono la fuoriuscita di due tavoli dallo spazio centrale e l'apertura di due spazi espositivi lungo le pareti laterali. Una volta adottata questa prima soluzione per le vie più strette rimaneva in sospeso il discorso per Corso Dalmazia e parallele. A questo punto dato lo spazio che la prima micro architettura mi concedeva quando è chiusa ho pensato di adattare la micro architettura "B" (sempre funzionale al mercato), all'interno di essa, attraverso componenti smontabili e assemblabili facilmente che portano alla costruzione di una bancarella espositiva coperta. Le dimensioni sono state obbligate dallo spazio disponibile all'interno della micro



architettura “A”, che la contiene. Può essere assemblata direttamente sul posto e poi spostata nello spazio di pertinenza attraverso un semplicissimo sistema di ruote anche esse rimovibili. Ogni micro architettura “A” contiene al suo interno nei giorni non mercatali i componenti per assemblare tre micro architetture “B”, che invece durante i giorni mercatali vanno a colonizzare il Corso e le altre vie principali del borgo. Ricordando però che anche le prime una volta aperte e liberate dalle secondo svolgono la funzione espositiva creando così due veri e propri sistemi pensati per le capacità spaziali dei luoghi in cui si vanno a porre. Entrambe fanno però parte dell’unico vero e grande sistema che è il mercato del borgo. Una volta finito il mercato la bancarella mobile viene smontata e reinserita nel contenitore, che nel frattempo ha terminato anche esso la sua funzione espositiva, e che verrà richiuso fino al mercato successivo. Questo progetto gioca sul fatto che il mercato è una forma di evento temporaneo a mio avviso molto particolare, dato che esiste fisicamente per un breve lasso di tempo a settimana, ma è ripetuto per un lunghissimo numero di anni, proprio per questo ho eseguito il progetto in modo che avesse un impatto bassissimo durante i giorni feriali, riducendosi quasi allo stato di “oggetto urbano”, ma che sia allo stesso tempo utilizzabile per i mercati dei giorni festivi o per altri eventi in genere, per un numero molto ampio di anni. I componenti sono molto semplici e leggeri dato che hanno uno spessore di 5 cm, che ne consente una semplice trasportabilità e flessibilità.

Nazareno Stipa