



DIVERTIMENTO

AUTONOMIA

IMITAZIONE

EDUCAZIONE

SCENARIO DI RIFERIMENTO

Bambino in età prescolare (3-5 anni)

Capacità fisiche più avanzate

In questa età c'è ancora bisogno di esercizi per le abilità grosso-motorie e sensoriali. La difficoltà delle attività fisiche in cui si cimentano e delle sfide che superano, aumenta costantemente. Attraverso attività fisiche di vario genere, sviluppano la coordinazione corporea, la coordinazione mano-occhio e una comprensione generale delle loro capacità fisiche. Perfino saltare e correre sono mezzi importanti per sviluppare la struttura ossea di cui avranno bisogno per il resto della loro vita.



Si evidenzia, inoltre, uno sviluppo dell'utilizzo della lingua parlata, aumentando la voglia di dedicarsi per ore ai giochi di ruolo, sfruttando l'immaginazione e la fantasia per creare situazioni che possono

dominare. Ciò permette loro di riprodurre situazioni sociali che ancora non comprendono totalmente, creando spiegazioni dei fenomeni sociali cui vanno incontro. Nello sviluppo delle suddette caratteristiche può aiutare molto la frequentazione di aree giochi con strutture a tema.



Sicurezza

All'interno dell'ambiente cucina si trovano purtroppo moltissimi oggetti controindicati, ma che sono indispensabili per chi cucina. Si calcola che gli incidenti domestici che accadono in Italia ricoprono la percentuale più alta tra i vari ambienti di casa, ovvero il 36%. Per cui è spontaneo dire che per il bambino può rappresentare un luogo poco sicuro.

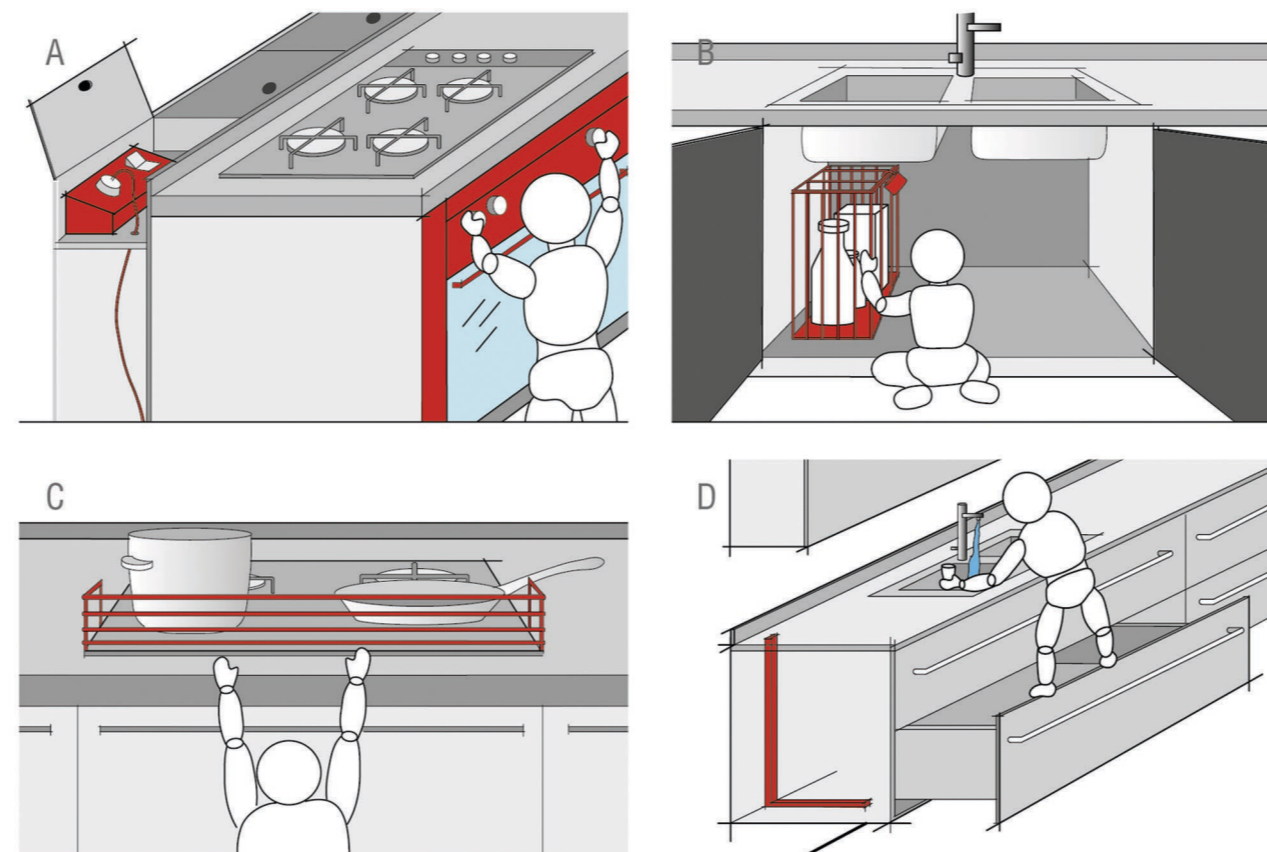

Laboratori di cucina

Cucinando si impara a usare tutti i sensi e si fa esperienza del tempo e dei tempi dell'impasto, della lievitazione, della cottura. Il rispetto dei tempi e delle preferenze permetterà di portare a casa un prodotto non sempre perfetto, ma che si può consumare a tavola con la famiglia.



Teorie pedagogiche sull'imitazione

L'imitazione rappresenta la rivelazione della dinamica edipica che il bambino affronta in quest'età. Attraverso questa il bambino delinea delle situazioni, delle scene, da un punto esclusivamente egocentrico. Ciò che è importante sottolineare, però, è che il bambino è consapevole di fingere, così da "possedere" le regole del mondo. Per quanto riguarda linguaggio può essere trasformato in qualcosa di diverso; qui si sviluppa inoltre un primo livello di dialogo con i giocattoli, che vengono coinvolti negli stati d'animo del momento.

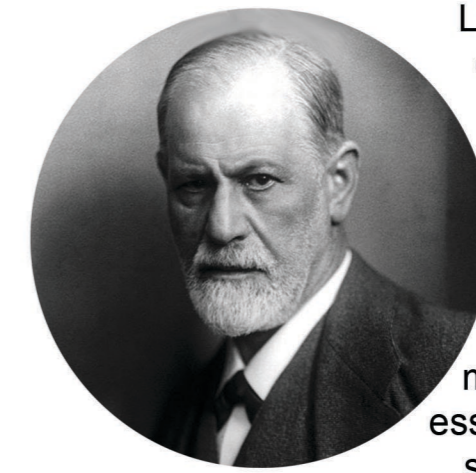

Freud

Caillois pone il gioco d'imitazione in determinate categorie, tra le quali si prende qui riferimento la cosiddetta Mimicry, ovvero i giochi in cui si assume un'identità fittizia. In questa categoria l'imitazione ha come principio fondamentale quello di essere non solo fine al protagonista, ma anche di coinvolgere tutti i presenti nella realtà fittizia costruita dal protagonista.



Caillois



Steiner

Anche tra i punti principali dei metodi di Steiner, fondatore della antroposofia (disciplina che indica l'esoterismo come base nella definizione del mondo reale e al di sopra del metodo scientifico) su cui si basano le scuole Waldorf, l'emulazione è fondamentale, specie se in riferimento alle attività dei genitori, cioè cucinare in primis ma anche cucire o fare attività casalinghe. L'emulazione però non preclude la possibilità per il bambino di sperimentare variazioni all'emulazione stessa.

STATO DELL'ARTE

Vi sono molti giocattoli ispirati al mondo della cucina, tuttavia la maggior parte hanno una funzione esclusivamente imitativa, che non si concretizza nella preparazione di cibi reali. La maggior parte di questi riproducono **cucine giocattolo** e **accessori da cucina per bambini**

Cucine giocattolo



Smoby - Écoffier
7600001709 - Baby
Cucina
Dimensioni:
42 x 27,5 x 60 cm,
18 mesi +
Materiale: plastica
Prezzo da 39,90 €



Hape - 3100
Bianca da Chef
Dimensioni:
55 x 32 x 70,5cm
Materiale: Legno
3 - 5 anni
Prezzo da 118,90



Cucina Premier
Scavolini HDG9256
Altezza cucina 90cm
Da 2 anni
Materiale: Plastica
Prezzo 59,99 €
3 anni +



Klein- Cucina
Gourmet 9156
Deluxe Miele
Dimensioni: 95 x 92 cm
Materiale: Plastica
3 anni +
Prezzo da 102, 89 €



Moltò - Cucina con luci
e tavola da stiro
Dimensioni:
82 x 80 x 25 cm
Materiale: plastica
3 anni +
Prezzo da 37,95 €



Little Tikes - Cook 'n
Store Kitchen Red
Portatile, completamente
disassemblabile e
richiudibile.
Dimensioni:
74,68 x 33,78 (chiusa) x
28,20 cm
Peso: 5,45 kg
18 mesi in su
Prezzo da 190 €



KidKraft 5327 -
Cucina ad angolo
grand gourmet
Dimensioni:
91 x 91 x 90 cm
Altezza del piano di lavoro:
53 cm
Materiale: Legno
Da 3 anni +
Prezzo da 235 €

Accessori da cucina per bambini



Hape - Frullatore
Miscela e inforna
3147
Dimensioni: 21 x 12 x
18,2
Materiale: legno
3 anni +
Prezzo da 24,99 €



Hape E3135 -
Torre di Dolci
Dimensioni:
19,6 x 19,6 x 27 cm
Peso: 699g
Materiale: legno
3 anni +
Prezzo da 25,40€



Hape - 3106
Macchinetta da
caffè
Dimensioni: 17,5 x
10,6 x 19,6 cm
Peso 671g
Materiale: legno
Prezzo da 24,66 €



Delicook - set mini
cupcake
Set con teglia in
alluminio, 12 mini
stampini in silicone
per cupcake e 3
utensili
5 anni +
Prezzo da 12,99 €



Hape - 3106
Macchinetta da
caffè
Dimensioni: 17,5 x
10,6 x 19,6 cm
Peso 671g
Materiale: legno
Prezzo da 24,66 €



Coltelli Opinel
le Petit chef
Set di 3 pezzi
Lunghezza lama del
coltello 10,5 cm
Peso 73g
Pelapatate 73g
Larghezza di taglio
4cm
Proteggi mano:
6,5 x 5,5 cm
Peso 10g
Prezzo da 37 €



Smoby- Plancha
Barbecue Grill
Dimensioni:
72 x 27 x 50cm
Peso: 320g
3 anni +
Prezzo da 52,55 €



Klein - Sbattitore
con bicchiere
dosatore
Dimensioni:
28,5cm x 8cm x
7cm
3 anni +
Prezzo da 15,95 €

Il "caso" Dolceforno

Come si evince dall'analisi dello stato dell'arte attualmente in commercio sono generalmente in commercio strumenti che permettono una simulazione del cucinare rispetto a veri e propri strumenti fini a ricreare un'attività propriamente speculare a quella del genitore. In una breve ricerca tra i pochi giocattoli in grado di far riprodurre dai bambini veri cibi spicca il Dolceforno, distribuzione italiana dell'Easy-Bake Oven dell' Easy bake oven della Kenner, un giocattolo prodotto dalla Harbert (e in seguito da Giohi preziosi) sin dal 1874: permetteva al bambino di preparare piccoli cibi e persino cuocerli nel mini forno presente all'interno del prodotto. I bambini potevano sperimentare varie ricette leggendole dal libricino allegato e cuocerle nel forno per poi offrirle ad amici e famigliari. Tuttavia, nonostante il gioco fosse progettato per una fascia d'età piuttosto alta (8+), pare che fossero frequenti le ustioni a causa del troppo surriscaldamento, dovuto alla obsoleta e ormai fuori produzione lampadina a incandescenza, e alle parti metalliche. Da qui la produzione in Italia cessò ma il corrispondente Easy Bake Oven è ancora presente nel mercato americano, rivisitato con opportune modifiche nel campo della sicurezza, poiché nel 2006, dopo il rilascio di un nuovo modello, Hasbro ha ricevuto segnalazioni di 29 bambini che si sono fatti prendere le mani o le dita nella porta anteriore, comprese 5 segnalazioni di ustioni.



Dolceforno Harbert 1974 - 1985



Hasbro Easy Bake Oven 2015

FUNZIONAMENTO

FASE INIZIALE

sito web per importare ricette

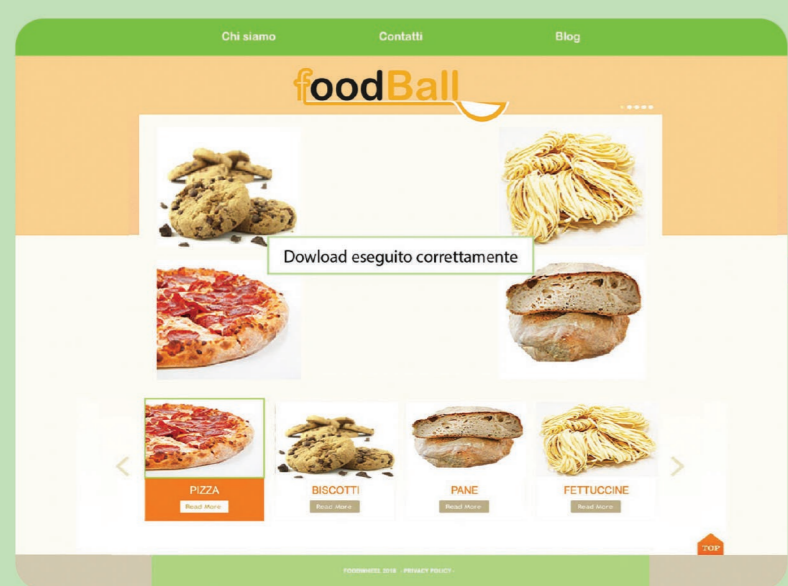

caricamento delle ricette



accensione



schermata di benvenuto



ICONE

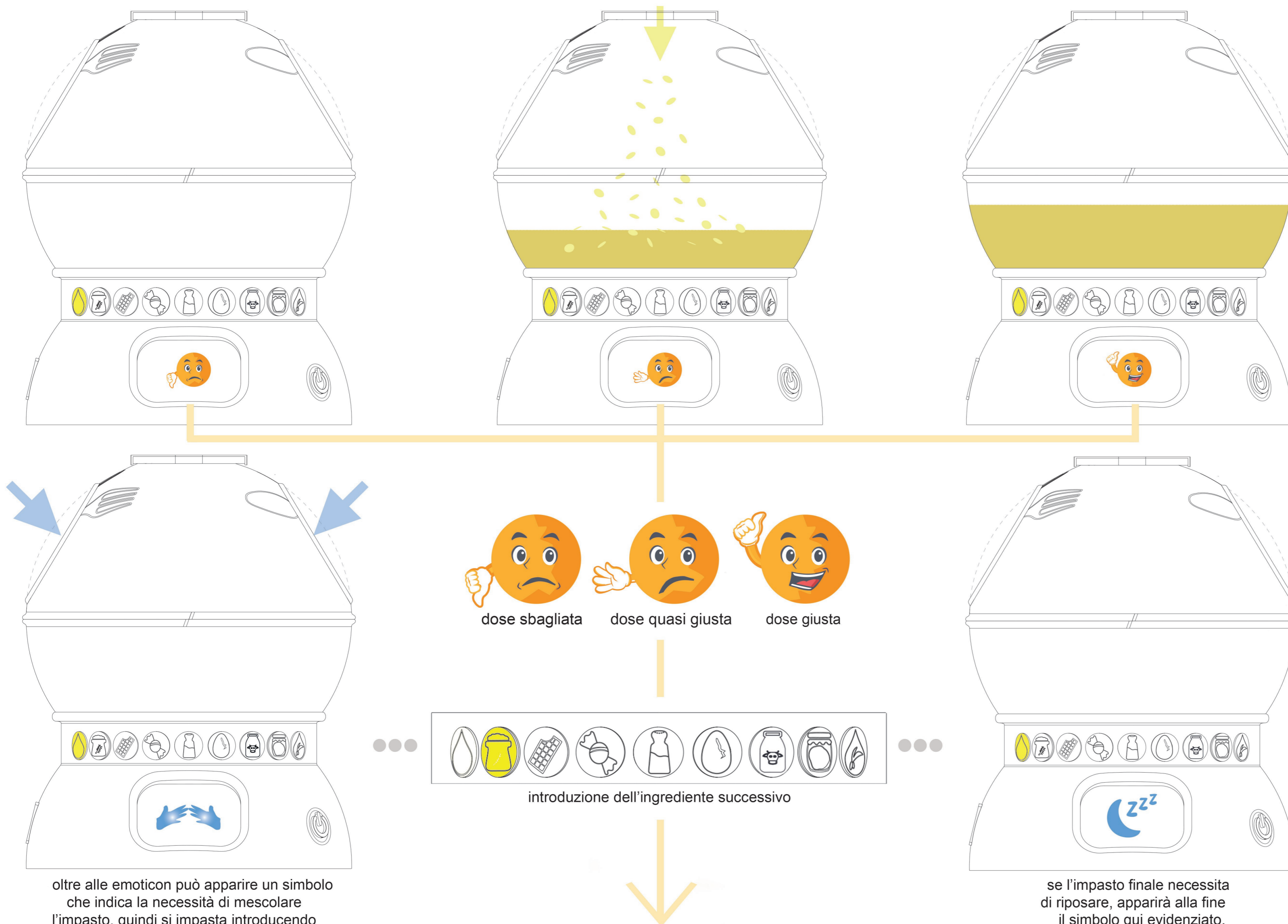

oltre alle emoticon può apparire un simbolo che indica la necessità di mescolare l'impasto, quindi si impasta introducendo le mani nei fori laterali

se l'impasto finale necessita di riposare, apparirà alla fine il simbolo qui evidenziato.

...l'impasto è pronto!



BILANCIA DA CUCINA

Il prodotto è concepito per avere un'ulteriore funzione, cioè una bilancia da cucina per adulti. Ciò permette di collocarlo tranquillamente in cucina al posto di una normale bilancia, dunque senza ulteriori ingombri.

SWITCH

Lo switch permette di impostare l'interfaccia da modalità bambino a modalità adulto e viceversa

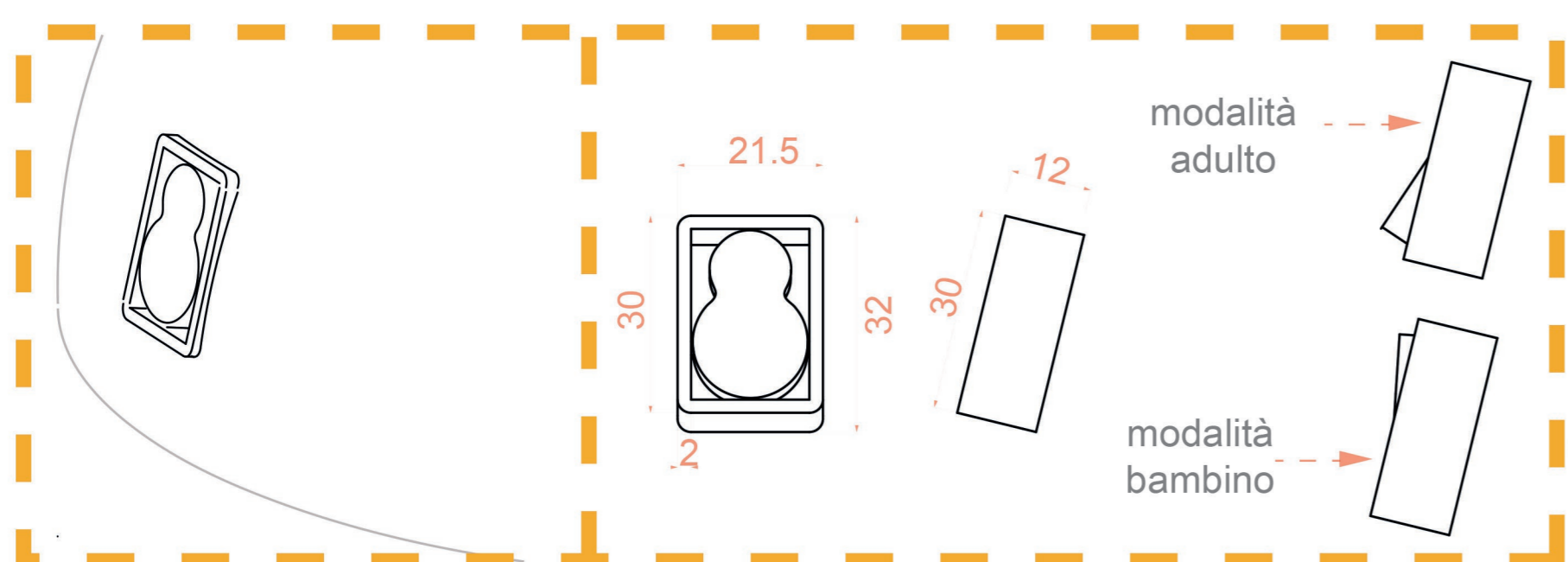

durante l'utilizzo della bilancia in modalità adulto la sfera superiore viene messa da parte



Attraverso il display touch si può scegliere di applicare la tara (a sinistra) o di pesare in ml (a destra)

