

DOSSIER DI RICERCA

*Università degli studi di camerino
Scuola di Ateneo Architettura e Design "Eduardo Vittoria" Ascoli Piceno*

*Corso di Laurea in Disegno Industriale e Ambientale
A.A. 2021/2022*

Tesi di Laurea

*Laureando: Tarquini Lorenzo
Relatore: Salvatore Santuccio*

Sessione autunnale Esami di Laurea

**Rinnovare l'identità visiva di un'azienda di
noleggio e vendita di attrezzatura edile**

Relatore

Salvatore Santuccio

Laureando

Tarquini Lorenzo

Contenuti

01. INTRODUZIONE

- 1.1 Argomento
- 1.2 Identità visiva
- 1.3 Brand
- 1.4 Immagine coordinata
- 1.5 Logo

02. CASI STUDIO

- 2.1 Livello regionale
- 2.2 Livello nazionale

03. CALLARELLI SRL

- 3.1 Storia
- 3.2 Ponteggi
- 3.3 Casseformi
- 3.4 Parco noleggio

04. IDENTITÀ VISIVA ATTUALE

4.1 Logo

4.2 Applicazioni logo

05. NUOVA IDENTITÀ VISIVA

4.1 Marchio istituzionale

4.2 Elaborati

4.3 Altre applicazioni

Introduzione

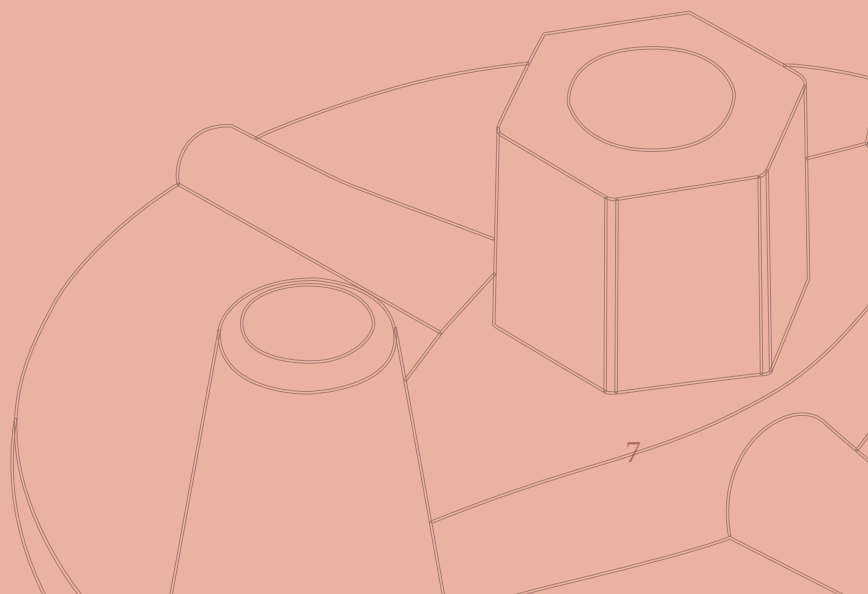

1.1 Argomento

In questo elaborato il candidato vuole comunicare il suo obiettivo che è quello di riprogettare l'identità visiva dell'azienda in cui lavora da qualche anno, azienda che si occupa della vendita e il noleggio di attrezzatura per l'edilizia.

In base alle richieste ben precise dei titolari, si è optato per un restyling dell'identità visiva, senza apportare grandi stravolgimenti a quella attuale.

1.2 Identità visiva

L'identità visiva o visual identity di un marchio è l'insieme di quegli elementi grafici e visivi che rendono riconoscibile un brand e che allo stesso tempo ne veicolano i valori. L'identità visiva svolge un ruolo molto importante della strategia di branding, tanto che le aziende si dotano di solito di un manuale di identità visiva che serve da vero e proprio "libretto delle istruzioni" per qualsiasi tipo di comunicazione, dalla carta intestata all sito web.

Possiamo dire che si tratta quindi di una forma di comunicazione non verbale da parte di un brand, che attraverso immagini, colori e forme, veicola i propri valori e la propria identità.

L visual identity di un brand deve avere degli elementi principali che vengono studiati attentamente per comunicare in maniera chiara ed univoca in tutti i vari canali di comunicazione.

Gli elementi principali sono: il logo, il sistema colori e i caratteri tipografici.

1.3 Brand

Il brand raffigura uno sviluppo del marchio, è un mezzo di comunicazione ovvero lo strumento che permette attraverso il segno distintivo scelto dall'azienda, di identificare i propri prodotti dalla concorrenza sul mercato. Si parla di brand quando il marchio assume un valore economico autonomo, diventando un bene immateriale per l'azienda. Si crea così un'interconnessione fra i valori dei consumatori e quelli che si riscontrano nei prodotti. In automatico i clienti sono interessati ai prodotti di un determinato brand perché ritengono che siano garanzia di qualità, siano fabbricati con delle caratteristiche distintive che rispettino determinati parametri.

1.4 Immagine coordinata

L'immagine coordinata si riferisce alla percezione che l'ambiente, inteso come gruppo di potenziali destinatari del messaggio, ha delle rappresentazioni visive dell'entità in questione. L'immagine diventa coordinata quando i differenti fenomeni comunicativi risultano coerenti l'uno con l'altro. Questa coerenza si riferisce tradizionalmente a elementi di comunicazione visiva quali, ad esempio, loghi, colori, caratteri tipografici, impaginazione e presentazione grafica dei documenti, impostazione della comunicazione commerciale e promozionale.

L'immagine coordinata è quindi il mezzo attraverso il quale, a prescindere dal numero, dalla complessità e dalle dimensioni di questi fenomeni comunicativi, l'immagine risultante è percepita all'esterno come proveniente dalla stessa entità. Questa coerenza semiotica rende più efficiente il processo comunicativo perché fornisce ai destinatari precisi punti di riferimento, ma soprattutto induce un processo di progressivo riconoscimento dell'azienda o del marchio e della sua attività con conseguenze positive sul suo successo.

1.5 Logo

Il Logo, o logotipo, è la rappresentazione grafica del nome di un prodotto o un'azienda, che contribuisce a distinguerli dai competitor, portando al riconoscimento da parte dei consumatori, spesso grazie all'uso di un lettering specifico e/o all'aggiunta di altri elementi visivi, come per esempio i pittogrammi.

In "B2B Brand Management" Philip Kotler e A. Waldemar descrivono il logo (anche detto logotipo) come «l'aspetto grafico della marca o del nome dell'azienda» e, in quanto tale, esso deve essere il più rappresentativo possibile dell'azienda.

Casi studio

2.1 Livello locale

Aziende che operano nel territorio marchigiano

Tecnedil s.r.l. - 1976

Pianello Vallesina (AN)



La Tecnedil s.r.l. è una società operante a livello regionale nel settore Edile, è il principale concorrente della Callarelli s.r.l. in quanto i prodotti o servizi che offrono le due aziende sono molto simili.

L'idea nasce dal fondatore Giuliano Giampaoletti, Tecnedil s.r.l. fornisce ai Clienti un'ampia offerta di tecnologie innovative per l'Edilizia.

Tecnedil s.r.l. dispone di grandi marchi nazionali e non solo, di macchine, attrezzature edili, stradali e movimento terra.

L'obiettivo principale dell'azienda è la soddisfazione del cliente, e questo avviene grazie ai servizi offerti quali vendita, noleggio e riparazione.



Comedil s.r.l. - 1991

Fermo (FM)

Comunanza (AP)



Nasce dall'esperienza di tre generazioni fin dai primi del '900 dedite nell'ambito dell'edilizia.

Comedil opera da oltre 30 anni nel settore dell'edilizia, ferramenta, ceramiche, caminetti e stufe con i suoi due punti vendita di Fermo e Comunanza.

L'azienda è specializzata in ceramiche, ferramenta e riscaldamenti. Per quanto riguarda l'edilizia offre le soluzioni più tecnologicamente avanzate per le strutture, dalle fondamenta al tetto.

Nella zona del fermano è tra i primi fornitori di materiale edile e dispone inoltre di un personale specializzato destinato alla consegna e assistenza in cantiere sempre disponibile per i propri clienti.



F.lli Morganti s.n.c. - 1980

Corridonia (MC)



Ditta attiva dal 1980, nata dalla cooperazione dei due fratelli Graziano e Nunzio. Grazie ad un costante impegno, l'azienda è riuscita a crescere costantemente, ampliandosi fino a svilupparsi su un immobile di 700 metri quadrati.

I rispettivi figli di Graziano e Nunzio, nel 1993 e nel 1997, sono entrati a far parte dell'azienda, contribuendo a rinnovare la proposta dei servizi e ad ampliare le soluzioni offerte. Si è recentemente concentrata anche nel settore della carpenteria pesante, specializzandosi, ad esempio, nella realizzazione e installazione di strutture metalliche, effettuata con gru e piattaforme aeree. Dotata di un parco di macchinari di ottima qualità, la ditta mette a disposizione un servizio di noleggio con operatore di gru e piattaforme aeree per movimentazioni, riparazioni meccaniche su automezzi e su impianti di ogni tipologia.



2.1 Livello nazionale

Aziende che operano nel territorio italiano e non solo

Condor Group s.p.a. - 1998

Conza della Campania (AV)



Ponteggi, Casseforme, Blindaggi, Strutture per Eventi.
Sistemi per l'edilizia infrastrutturale, industriale e residenziale.
Questo è tutto ciò che la Condor group spa può offrire al cliente
Inoltre l'azienda è anche produttrice di ponteggi e casseforme adatti
ad ogni esigenza e conformi alle più stringenti normative.

Il suo successo internazionale è frutto di soluzioni progettuali fatte
su misura per ogni richiesta, questo grazie ad una propria squadra
di ingegneri, interviene con soluzioni custom made.

ingegneri, tecnici e montatori esperti raggiungono quotidianamente
i cantieri in qualsiasi luogo del mondo, garantendo così l'assistenza
tecnica in sito. Dispone di un personale altamente qualificato che
dialoga con progettisti e direttori di cantiere, fornendo assistenza
sull'impiego dei prodotti oppure guidando i progettisti verso
soluzioni tecnologicamente avanzate, che consentono alle imprese di
ottimizzare le lavorazioni in cantiere.



Giffi Noleggi - 1999

Avezzano (AQ)



Giffi Noleggi, nasce nel 1999 dall'intuizione di Francesco Giffi, che partito da un'attività artigianale territoriale, l'ha resa un'attività industriale e l'ha portata a imporsi sul mercato nazionale.

Attualmente l'azienda è presente in Italia con 31 sedi ed è leader nel noleggio generalista offrendo mezzi e attrezzature di tutte le tipologie, vanta una flotta aziendale di oltre 2000 mezzi suddivisi in piattaforme aeree, mezzi movimento terra e veicoli commerciali, oltre a una vasta gamma di attrezzatura generale.

I mezzi sono tutti nuovi e controllati ad ogni rientro da personale qualificato. L'obiettivo è portare il servizio di noleggio capillarmente su tutto il territorio italiano ed estero, fondando nuove sedi ovunque sia necessario, diventando così il punto di riferimento del settore.

La società riveste un ruolo fondamentale nel noleggio di attrezzature edili anche per chi svolge lavori importanti come il mantenimento delle infrastrutture, dei siti archeologici, del patrimonio storico ecc.



ORM Edil s.r.l. - 1980

Iseo (BS)

ORM *Edil*

La famiglia Turelli è da più di quarant'anni che si occupa di trasporti con autocarri autoarticolati, ribaltabili, eccezionali, autobotti e molto altro.

L'esperienza, la passione, la collaborazione con figure note nel mondo dell'edilizia da così tanti anni, l'acquisizione di un parco gru e di un importante magazzino, hanno riscosso un gran successo per la società.

Il successo dell'iniziativa e l'attenzione per il settore edile fanno in modo che oggi Ormedil disponga di due aree magazzino site in Iseo e Clusane oltre ad avere un gruppo di operatori qualificati per offrire un servizio completo al cliente finale.

È un punto di riferimento certo per la vendita e il noleggio di macchine, attrezzature edili, ponteggi, e minuteria.

Dispone di officine per la riparazione in sede e anche un officina mobile per interventi sul posto.



Callarelli s.r.l.

Callarelli s.r.l.

noleggio & vendita di attrezzature per l'edilizia

3.1 Storia



È il 1981 quando Adriano Callarelli, un ragazzo di San Severino Marche, che fino a quel tempo si era occupato di radiotecnica, decide di intraprendere una nuova avventura.

Si appassiona all'edilizia grazie a suo padre muratore gli ha tramandato la passione che ha messo per tanti anni nel suo lavoro.

Decide così di iniziare a lavorare come rappresentante per la "Saga" di Ancona, ditta allora molto conosciuta in zona che si occupava della vendita di materiali edili. Spinto da esigenze di tipo economico decide di mettersi in proprio.

Con l'esperienza acquisita in questi anni e tanta passione per il commercio, nel 1985 acquista un furgone Fiat Ducato e sfruttando il suo garage come magazzino decide di aprire la "Callarelli Adriano ditta individuale".

Anche sua moglie, Tommasina, all'epoca farmacista decide di dare fiducia a suo marito e di iniziare a lavorare con lui, occupandosi della parte amministrativa.

Inizia così la sua carriera da rivenditore di attrezzatura per l'edilizia, nei primi anni dispone di una quantità limitata di attrezzatura ma con il tempo riesce a far crescere sempre di più la sua attività fino a potersi

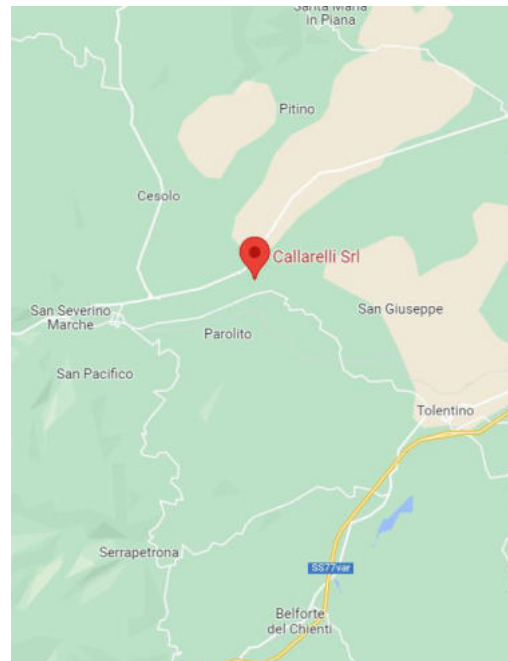

permettere di acquistare un nuovo spazio molto più grande da usare come magazzino per i suoi articoli. Le ambizioni di Adriano si fanno sempre più grandi tant'è che alcuni anni dopo, nel 1997, decide di fare il grande passo e di acquistare un grande capannone di circa duemila metri quadrati a Taccoli, località dove si trova l'attuale zona industriale di San Severino Marche. Successivamente ampliarà il suo stabile di altri mille metri quadrati, usufruendo delle sue stesse attrezzature. Dopo aver conseguito la laurea in Economia e Commercio, sua figlia Sara entra a far parte dell'azienda e tutt'ora gestisce l'attività insieme ai suoi genitori.



Finalmente ce l'abbiamo fatta!!

*Guai a chi dice che **Adriano Callarelli** non mantiene la ... parola!!*

Il maialetto é cresciuto al punto giusto ora si deve pentire di essere nato: siamo pronti a cucinarlo a puntino per inaugurare il capannone di cui avete tanto sentito parlare da me in questi mesi.

Siete tutti invitati, ricordatevi di non mancare: vi aspettiamo con grande piacere sabato 6 dicembre dalle ore 15 in poi.

Il nuovo capannone con la mostra si trova in via Francesco Bruni n. 10 - Zona industriale "Taccoli" di San Severino Marche.

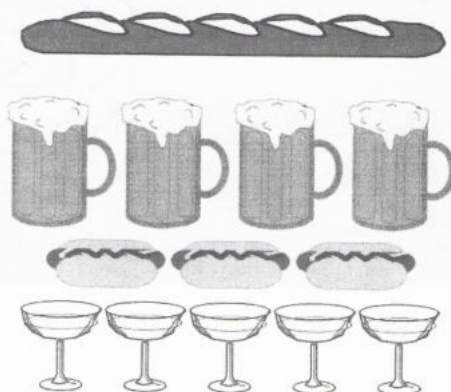

Locandina di inaugurazione della nuova sede, Taccoli 1997.



Lavori per ampliamento dell'attuale sede operativa.



Lavori per ampliamento dell'attuale sede operativa.



Lavori per ampliamento dell'attuale sede operativa.



Immagine satellitare con messa in evidenza della nuova .

3.2 Ponteggio

All'inizio della sua carriera da rivenditore, Callarelli disponeva di una serie molto limitata degli articoli più comuni utilizzati dalle imprese in quegli anni.

Con il passare del tempo e le tecnologie che si sviluppavano, Adriano è sempre riuscito a stare al passo con i tempi e la svolta è arrivata quando ha avuto l'intuito di intraprendere la strada del noleggio oltre quella della vendita.

Tutto nasce quando decide per la prima volta di dare in prestito ad una tariffa simbolica, una parte del ponteggio che aveva in vendita ad un suo amico in un momento di difficoltà. È da quel momento che ha capito che il noleggio poteva essere una svolta per la sua attività e che soprattutto poteva espanderlo a quasi tutte le attrezzature di cui disponeva.

Grazie alla collaborazione con la Messersì, azienda marchigiana leader nella fabbricazione di impalcature, ha iniziato ad essere il primo della zona ad affittare ponteggi.





cantieri allestiti con ponteggio Messersì fornito da Adriano Callarelli.



cantieri allestiti con ponteggio Messersì fornito da Adriano Callarelli.



Attrezzatura destinata al noleggio e vendita di ponteggio.

3.3 Casseformi

Un'altro momento chiave nella storia della ditta c'è stato quando Callarelli Adriano con il supporto della moglie Tommasina ha deciso di investire nelle casseformi: sistemi all'avanguardia per la realizzazione di pareti, ascensori, pilastri e altro in cemento armato. Da qui nasce la collaborazione con la Faresin Formwork, una tra i primi player internazionali nelle casseforme e tecnologie per l'edilizia.



Cantiere allestito con casseformi Faresin fornite da Adriano Callarelli, Ancona 2019.



Lavori per il centro commerciale Cuore Adriatico, Civitanova Marche 2013.





Realizzazione piscina interrata realizzata in un B&B, Fermo 2021.



3.4 Parco noleggio

Come già scritto in precedenza, la disponibilità delle attrezzature fornite da Callarelli è aumentata sempre di più, facendo sì che ad oggi Adriano disponga di una lunga lista di prodotti che possono essere acquistati o noleggiati nel suo punto vendita.

Dopo una veloce statistica si è potuto affermare che la media dei noleggi è di 11 attrezzature al giorno.

Sicuramente tra le più richieste sono presenti intonacatrici, motocompressori, generatori, betoniere e scalpellatori.

Parco noleggio:

- Ponteggi fissi ed elettrici
- Ascensori e montacarichi per ponteggi
- Trabattelli
- Casseformi per muri e solai
- Puntelli
- Piccole macchine movimento terra
- Minitrasportatori cingolati
- Intonacatrici
- Macchine per stucature
- Pompe per iniezioni di boiaccia cementizia
- Sabbiatrici
- Generatori di corrente
- Motocompressori
- Pompe per massetti
- Strumenti laser
- idropulitrici
- Martelli demolitori
- Legatrici per ferro
- Costipatori
- Betoniere
- ...



Alcuni esempi delle attrezzature più richieste disponibili in magazzino.

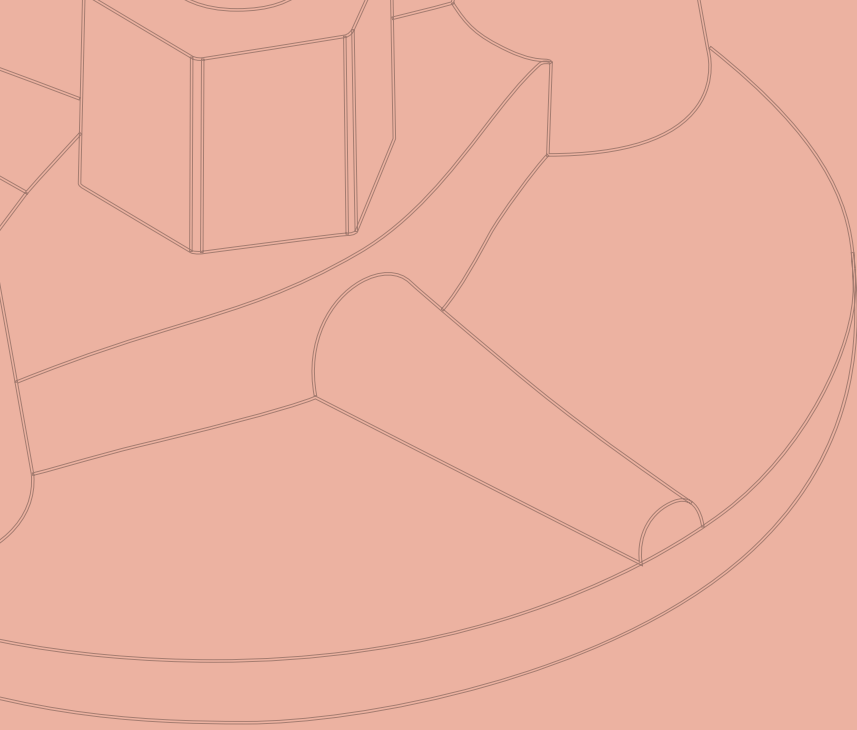

04

Identità visiva attuale

4.1 Il logo

La ditta inizialmente, quando nel 1985 nasce come "Callarelli Adriano ditta individuale" non aveva un logo.

Comparivano solo il nome e cognome del titolare su t-shirt e cappellini utilizzati per pubblicità.

Nel 1997 quando la ditta diventa una "società in accomandita semplice" e cambia sede per trasferirsi nel nuovo stabilimento a Taccoli, viene creato il primo logo.

L'azienda decise di chiamarsi solamente "Callarelli" con un pay-off con scritto - Attrezzature Edili -.



Successivamente, nel 2013, la ditta diventa una S.R.L. e il logo viene aggiornato ed utilizzato fino ad oggi.

Come logotipo è utilizzato il nome della famiglia che gestisce l'azienda, affiancato dalla frase "Attrezzature edili & Sistemi Costruttivi".

La font utilizzato è la stessa del precedente, un Franklin Gothic Medium e per quanto riguarda il colore, la scelta è ricaduta sempre sull'arancione ma con una tonalità più scura.



Franklin Gothic Medium

Aa

ABCDEFGHIJKLMNO
PQRSTUVWXYZ

abcdefghijklmnop
qrstuvwxyz

0123456789

!"£\$%&/'?)

Aa

ABCDEFGHIJKLMNO
PQRSTUVWXYZ

abcdefghijklmnop
qrstuvwxyz

0123456789

!"£\$%&/'?)

callarelli

callarelli

CMYK: 9, 88, 92, 2

RGB: 214, 58, 35

HEX #: d63a23



4.2 Immagini di applicazioni

Stabilimento



Mezzi da lavoro



Indumenti da lavoro



Catalogo

fronte

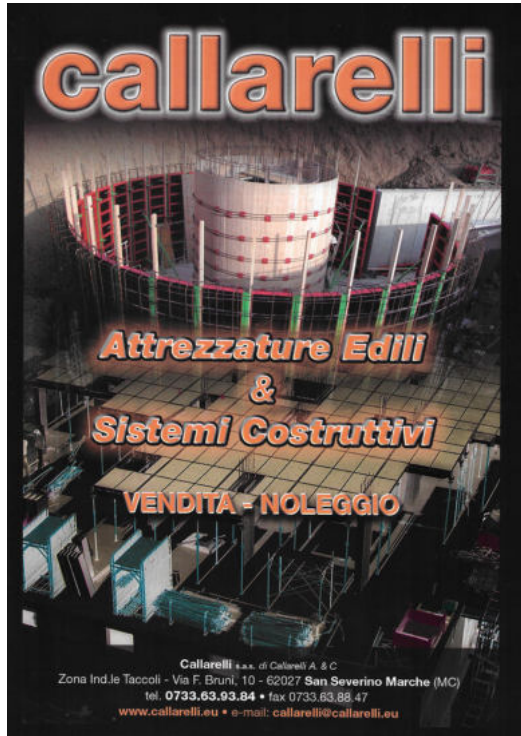

retro

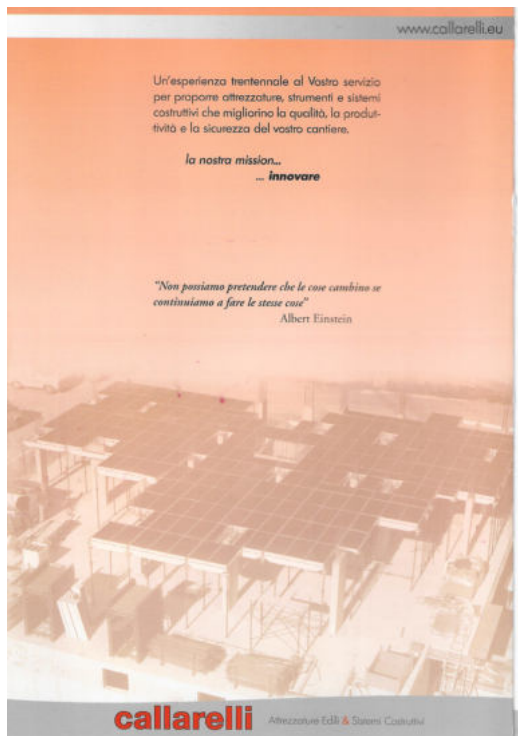

seconda di copertina

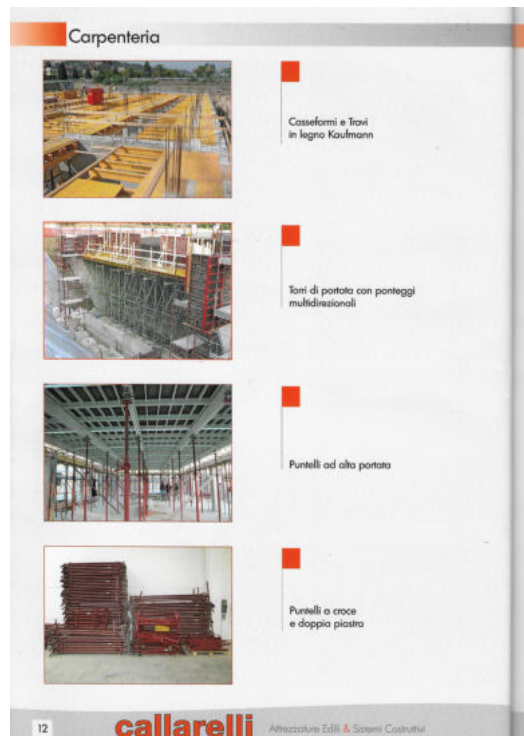

pagina tipo

fronte

retro

callarelli

**Attrezzature Edili
&
Sistemi Costruttivi**

VENDITA - NOLEGGIO

Callarelli s.p.a. di Callarelli A. & C.
Zona Ind. Le Taccoli - Via F. Brunelli, 10 - 62027 San Severino Marche (MC)
tel. 0733.63.93.84 • fax 0733.63.88.47
www.callarelli.eu • e-mail: callarelli@callarelli.eu

callarelli

PARCO NOLEGGIO

- ponteggi fissi ed elettrici servizio montaggio e smontaggio
- trabattelli
- casseformi per muri e solai
- puntelli
- piccole macchine movimento terra
- minitrasportatori cingolati
- macchine per stuccatura
- pompe per iniezione di boiaccia cementizia
- sabbiatrici
- generatori di corrente
- motocompressori
- pompe per massetti
- macchine tagliasfalto
- macchine taglia muri
- cesoie e macchine piegaferro
- martelli demolitori
- idropulitrici
- costipatori
- legatrici per ferro
- segatrici a nastro per blocchi
- generatori aria calda
- betoniere
- monospazzole
- recinzioni da cantiere
- parapetti anticaduta

callarelli

La Ditta Callarelli da oltre 20 anni segue i vostri cantieri fornendo attrezzature e strumenti all'avanguardia per consentirvi di migliorare la qualità, la produttività e la sicurezza nel vostro lavoro.

LA NOSTRA MISSION... PORTARE INNOVAZIONE

La storia dei prodotti da noi promossi lo conferma

- * casseformi in legno KAUFMANN
- * travi lamellari HT
- * livelli laser e strumenti di misura rappresentavano allora il FUTURO, ora sono semplicemente **INDISPENSABILI**.

Stiamo ancora lavorando per il vostro progresso...

ECCO IL FUTURO DI OGGI

casseformi Faresin

solai Alufort

ponteggi elettrici

grazie per la fiducia...

callarelli

i nostri partners

- FARESIN
- MESSERSI
- KAUFMANN
- Cavatorta
- Ruredil
- SPEKTRA
- BOSCH
- Kapriol
- KERA KOLL
- RAIMONDI
- sigma
- ACHILLI
- Boschert
- EDILGRAFFA
- Atlas Copco
- ABAC
- Mörtelmaschinen
- TECMOR
- Stiff
- FRIGERIO
- VERONI

i nostri prodotti

- porte sezionali
- porte basculanti
- porte avvolgibili
- porte antincendio
- box - container monoblocchi coibentati
- sistemi di protezione anticaduta e prodotti antinfortunistici
- segnaletica da cantiere

i nostri servizi

- montaggio ponteggi
- assistenza in cantiere per montaggio casseformi
- elaborazione schemi di montaggio casseformi
- noleggio gru da camion con operatore
- taglio muri
- riparazioni
- consegna in cantiere

attrezzature edili noleggio e vendita

interno

interno

Adesivi per attrezzature in vendita

callarelli
Attrezzature Edili & Sistemi Costruttivi
NOLEGGIO E VENDITA
San Severino Marche (MC) - Tel. 0733.639384
callarelli@callarelli.eu - www.callarelli.eu



Omaggi pubblicitari

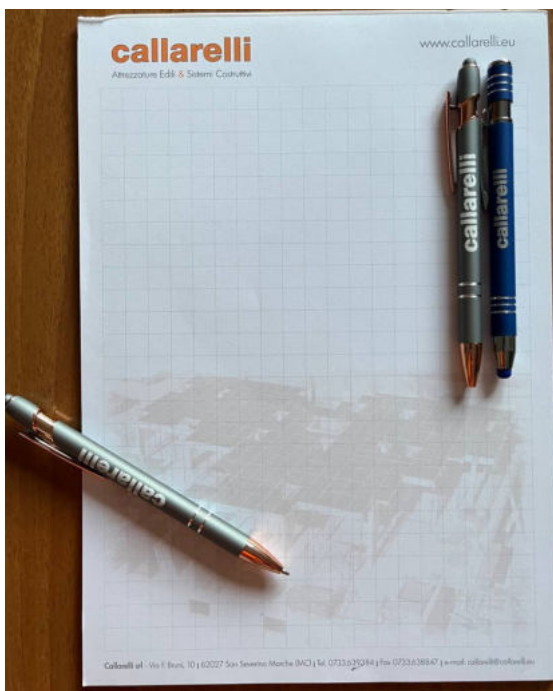

Nuova identità visiva

5.1 Marchio istituzionale

L'idea iniziale è stata quella di creare, oltre al logo principale, un'immagine coordinata coerente che potesse rispecchiare i punti di forza dell'azienda.

Come da richiesta del titolare, dopo aver analizzato il logo attuale, c'è stata una ricerca degli elementi distintivi che potessero differenziare l'azienda dalle altre concorrenti del mercato sotto l'aspetto dei servizi offerti, il tutto senza stravolgere l'identità visiva attuale ma apportando un restyling.

Con le prime bozze sono state concentrate le attenzioni sulle immagini degli accessori e attrezzature che svolgono un ruolo fondamentale nel servizio offerto dall'azienda: ponteggi e casseformi.

Una volta effettuati gli schizzi iniziali su carta, è stato portato il tutto su pc per rendere il pittogramma più equilibrato e geometricamente corretto.

L'idea di inserire qualcosa di distintivo nel pittogramma c'è stata fin dall'inizio fino ad arrivare alla decisione di realizzare un logo combinato utilizzando più elementi per creare una forte identità visiva.



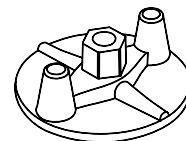

Un logo combinato è la combinazione di un logo di tipo simbolo e un logo di tipo firma: include tanto il nome dell'azienda quanto un simbolo. Questo è uno dei tipi di logo più utilizzati perché è completo e può aiutarti a creare una forte immagine del marchio.

Questo tipo di logo offre anche molta flessibilità in quanto si possono utilizzare diverse parti a seconda delle necessità.

Tipografia del logotipo

Per quanto riguarda la font della parola "CALLARELLI" sono state effettuate diverse prove utilizzando diverse tipologie di caratteri, mantenendo però lo stampatello maiuscolo del logo originale per poter garantire una sorta di continuità come richiesto.

Come font è stato scelto Bank Gothic in versione medium, scelta basata su alcune caratteristiche predominanti. La prima per il fatto che ha delle forme squadrate e spigolose che rappresentano la geometria e la regolarità dei ponteggi e delle casseformi. La seconda perchè ha un'ottima leggibilità.

AA
ABCDEFGHIJKLMNOPQ
RSTUVW XYZ
ABCDEFGHIJKLMNOPQ
RSTUVWXYZ
0123456789
!"£\$%&/?

AA
ABCDEFGHIJKLMNOPQ
RSTUVW XYZ
ABCDEFGHIJKLMNOPQ
RSTUVWXYZ
0123456789
!"£\$%&/?

CALLARELLI

Costruzione del logotipo

1

CALLARELLI

2

CALLARELLI

3

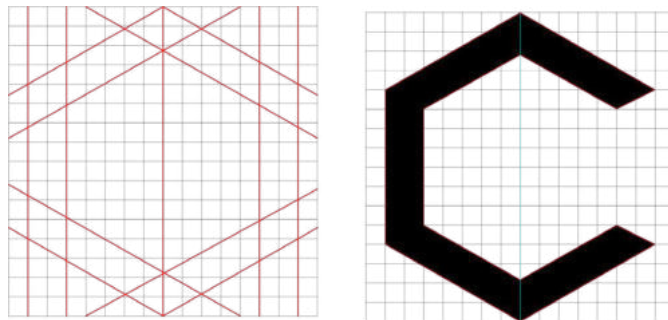

4

CALLARELLI

CALLARELLI

Versione positiva a colori

La versione positiva a colori può essere utilizzata su sfondi bianchi o chiari. Nella versione positiva a colori il logotipo e il payoff sono rispettivamente sempre di colore grigio scuro e arancione.

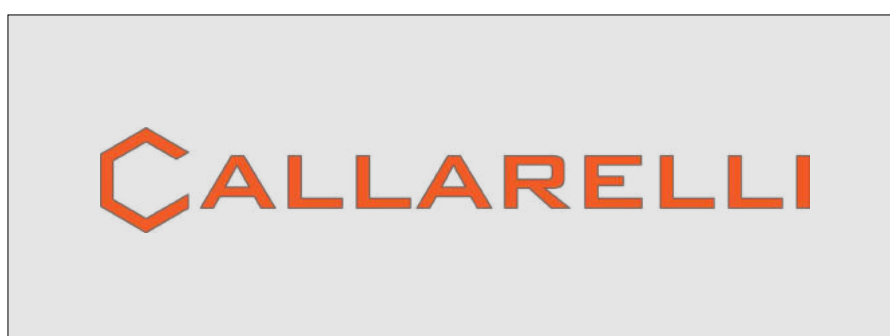

Versione positiva in nero

La versione positiva in nero deve essere utilizzata solo su sfondo bianco o su sfondi molto chiari esclusivamente nei contesti in cui si vuole ottenere la massima leggibilità del logo. (ES: timbro)

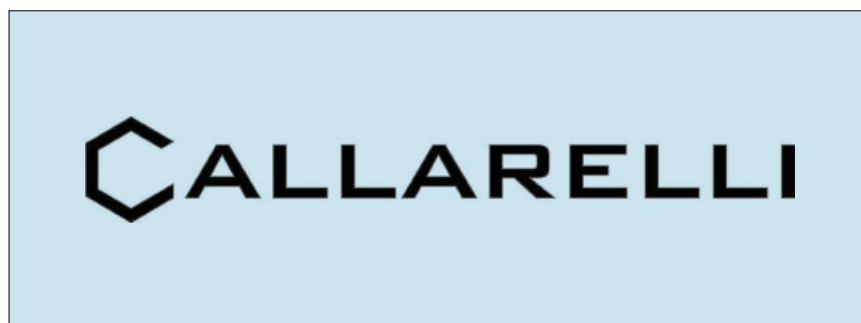
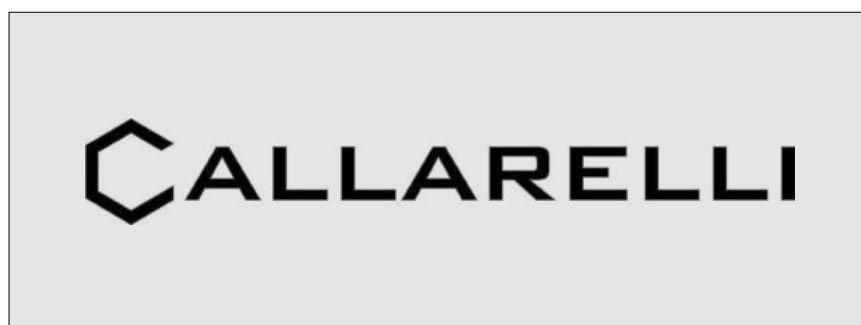

Versione negativa in bianco

La versione positiva in bianco deve essere utilizzata solo su sfondo nero o su sfondi molto scuri esclusivamente nei contesti in cui si vuole ottenere la massima leggibilità del logo.

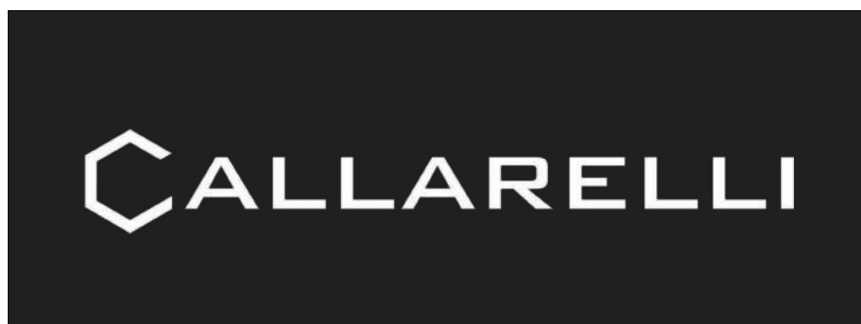

Errori da evitare

CALLARELLI

CALLARELLI

C
ALLARELLI

CALLARELLI

CALLARELLI

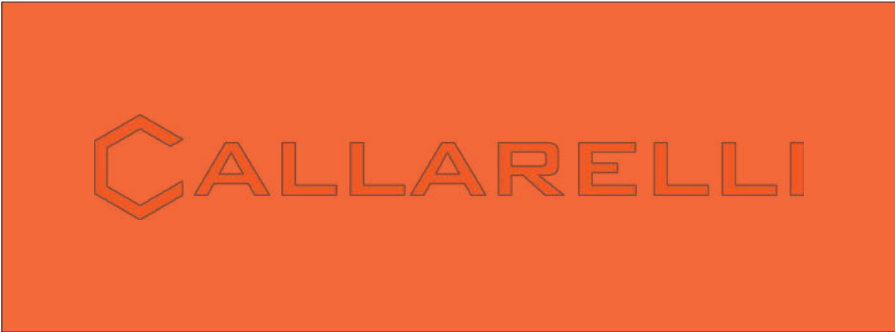

Costruzione del logo

La richiesta del titolare è stata quella di inserire nel logo accessori che avessero a che fare con ponteggi e casseformi. Non essendoci significativi punti in comune tra le due attrezzature si è optato per inserire direttamente due stilizzazioni degli accessori chiave di entrambe. Un morsetto e una placca a dado. Per creare una sinergia tra i due si è scelto di accostarli entrambi alla lettera C creando un collegamento tramite dei poligoni, precisamente degli esagoni. Ricollegandoci alla scelta delle forme del logotipo, anche qua sono presenti figure geometriche dagli spigoli non arrotondati.

CALLARELLI

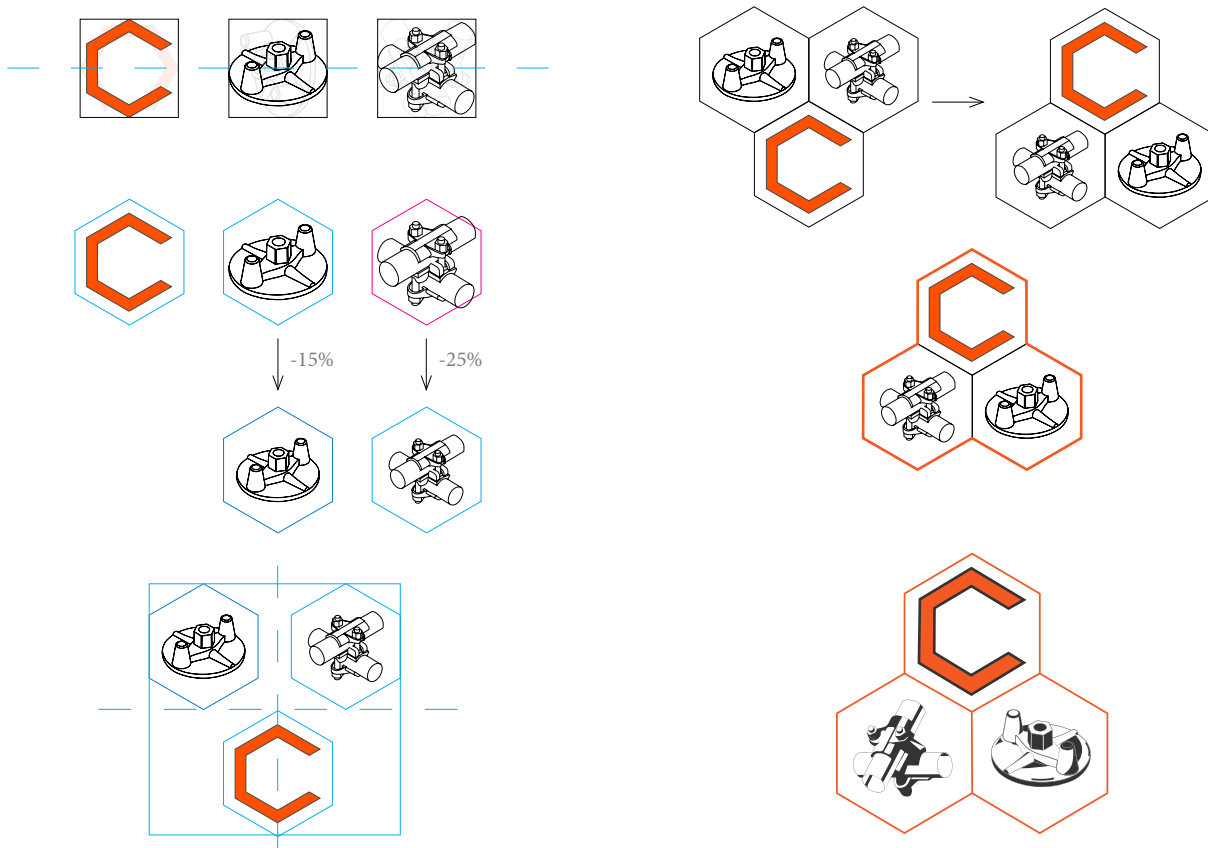

Proporzioni

DIMENSIONI

u:

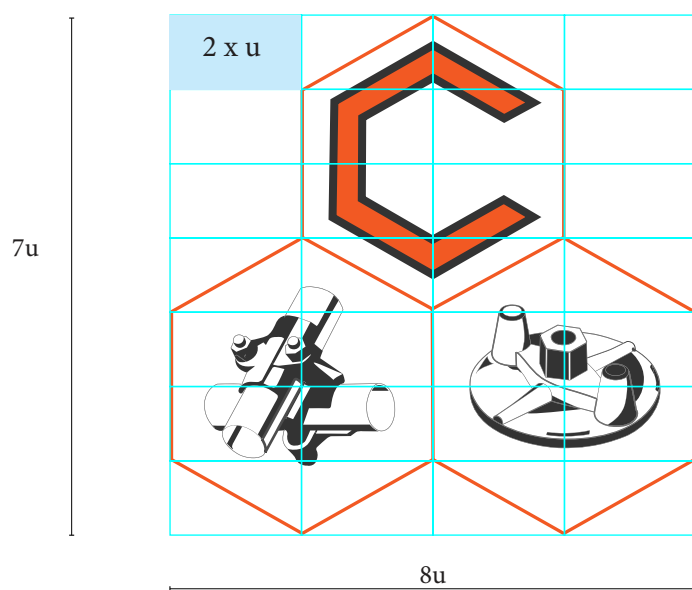

PROVE DI MINIMA LEGGIBILITÀ



CALLARELLI

30 mm

COLORI ISTITUZIONALI



CMYK: 69, 59, 56, 65

RGB: 51, 51, 51

HEX #: 343333

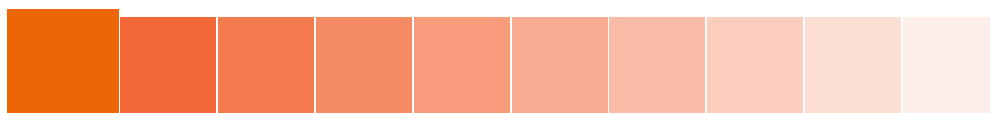

CMYK: 0, 70, 100, 0

RGB: 236, 102, 8

HEX #: ec6608

Versione positiva a colori

La versione positiva a colori può essere utilizzata su sfondi bianchi o chiari. Nella versione positiva a colori il logotipo e il payoff sono rispettivamente sempre di colore grigio scuro e arancione.



Versione positiva in nero

La versione positiva in nero deve essere utilizzata solo su sfondo bianco o su sfondi molto chiari esclusivamente nei contesti in cui si vuole ottenere la massima leggibilità del logo. (ES: timbro)

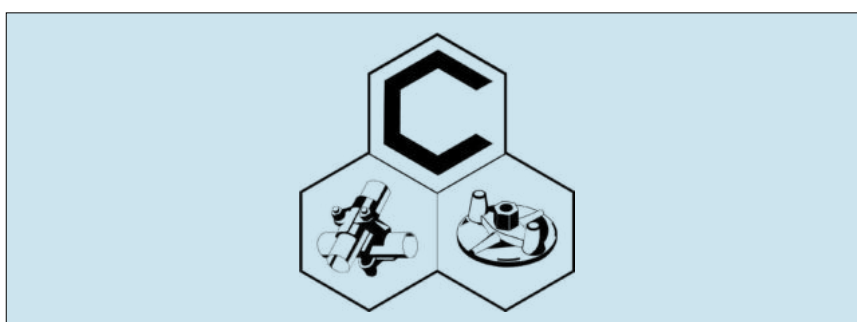
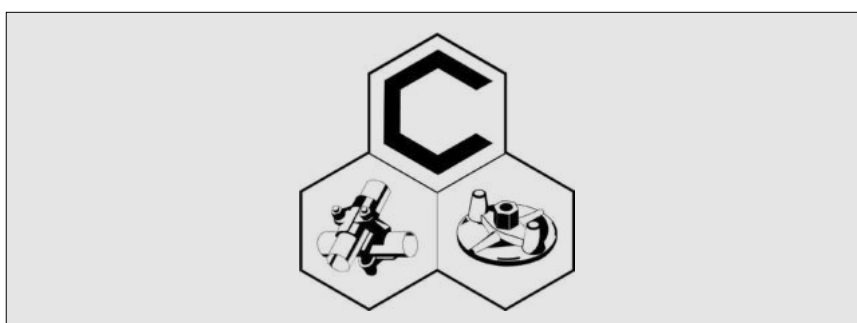

Versione negativa in bianco

La versione positiva in bianco deve essere utilizzata solo su sfondo nero o su sfondi molto scuri esclusivamente nei contesti in cui si vuole ottenere la massima leggibilità del logo.



Errori da evitare

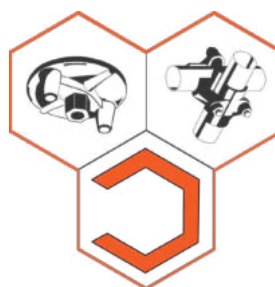

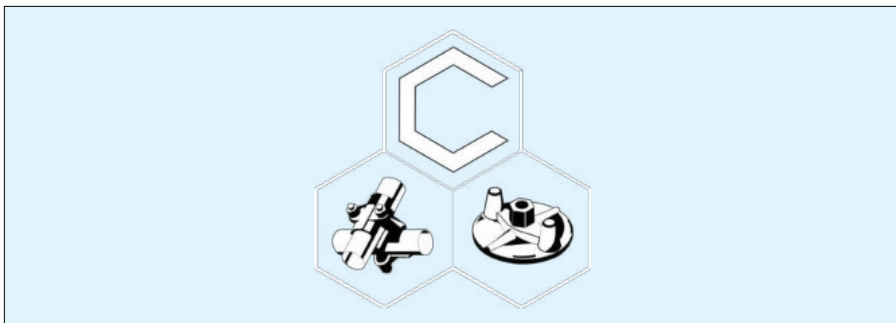
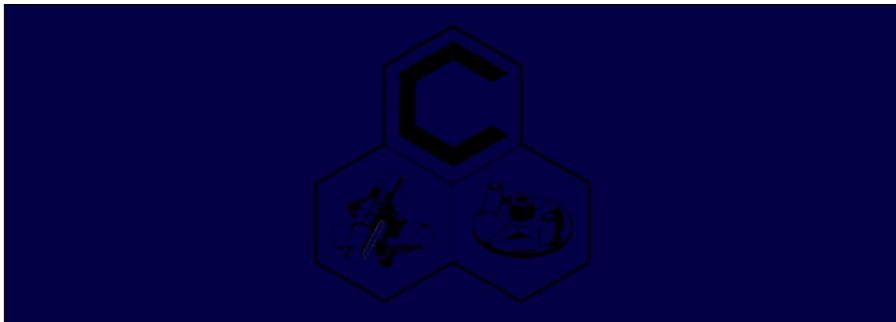
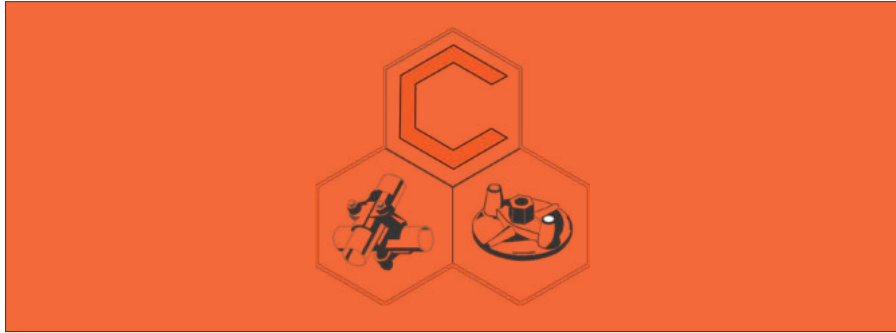

5.2 Elaborati

Brochure servizi





Testo

font: Comfortaa - regular

Aa

ABCDEFGHIJKLMNPOQ
 RSTUVW XYZ
 abcdefghijklmnopq
 rstuvwxyz
 0123456789
 !"£\$%&/()?

Aa

ABCDEFGHIJKLMNPOQ
 RSTUVW XYZ
 abcdefghijklmnopq
 rstuvwxyz
 0123456789
 !"£\$%&/()?

VENDITA

- ELETTROUTENSILI
- FERRAMENTA
- SCALE
- TRABATTELLI
- MACCHINARI
- ANTINFORTUNISTICA
- SERRAMENTI
- CARPENTERIA
- LEGNAMI
- ...

NOLEGGIO

- PONTEGGI
- CASSEFORMI
- GENERATORI
- LIVELLI LASER
- IDROPULITRICI
- MOTOCOMPRESSORI
- ESCAVATORI
- MINIPALE
- ASCENSORI
- ...

Un'esperienza trentennale al Vostro servizio per proporre attrezzature, strumenti e sistemi costruttivi che migliorino la qualità, la produttività e la sicurezza del vostro cantiere.

La nostra mission...
...innovare

www.callarelli.eu

Testo

font: Comfortaa - regular

Aa

ABCDEFGHIJKLMN OPQ
 RSTUVW XYZ
 abcdefghijklmnopq
 rstuvwxyz
 0123456789
 !"£\$%&/()?

Aa

ABCDEFGHIJKLMN OPQ
 RSTUVW XYZ
 abcdefghijklmnopq
 rstuvwxyz
 0123456789
 !"£\$%&/()?

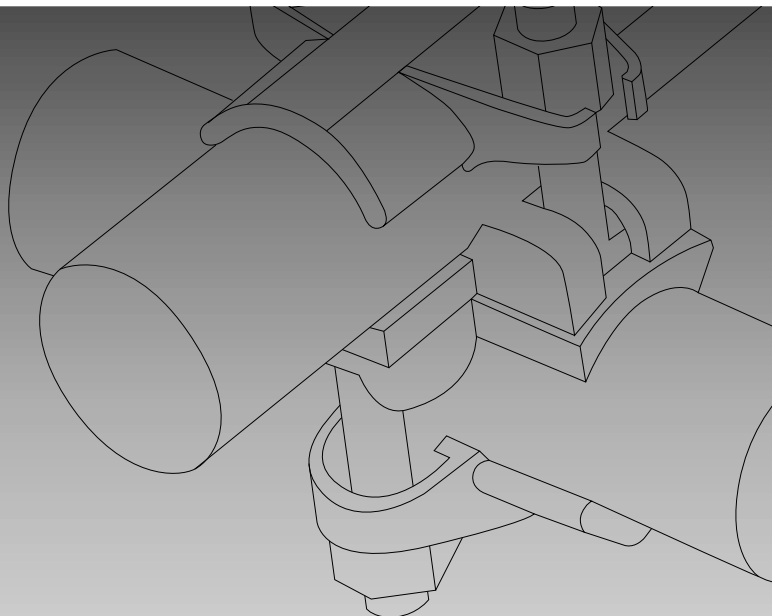

CALLARELLI

VENDITA

Attrezzature edili
&
Sistemi Costruttivi

www.callarelli.eu

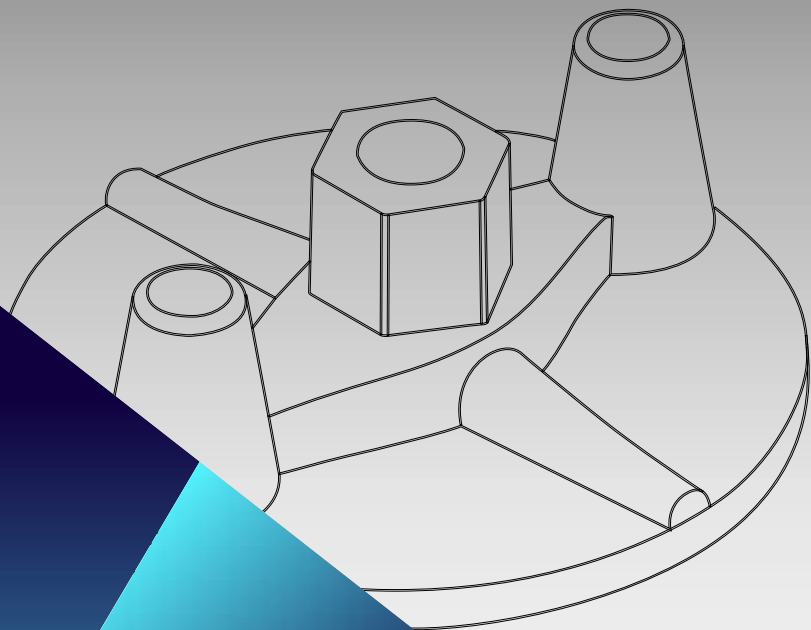

struttura pagina tipo

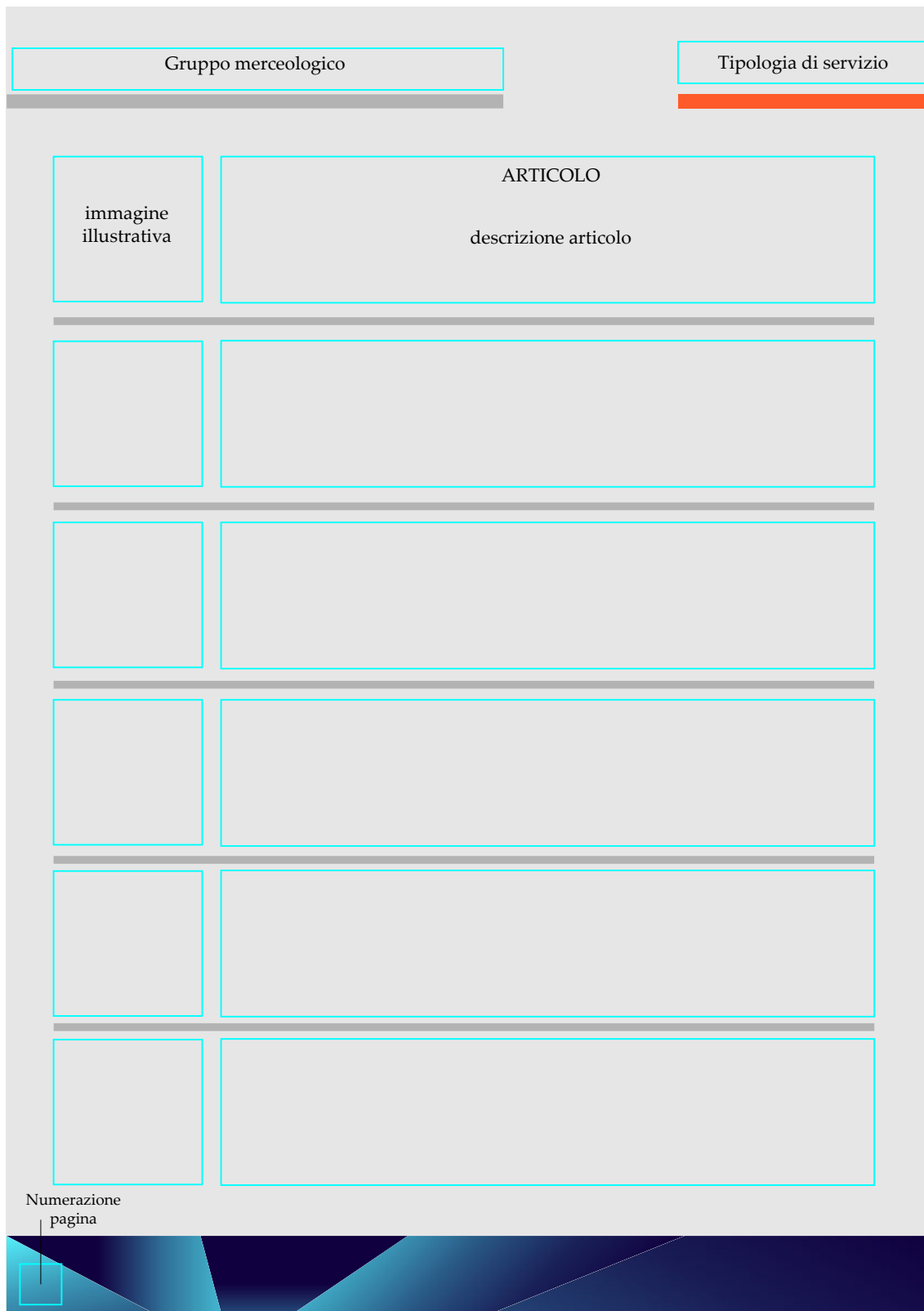

Chiavi a bussola snodate

Vendita

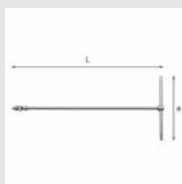

CHIAVE A T CON ATTACCO QUADRO SNODATO 273 1/2 Q

- Modello a snodo cardanico con molla di frizione per consentire il preposizionamento della bussola con l'inclinazione desiderata
- Asta di manovra scorrevole ed estraibile
- Acciaio speciale altamente legato al Cromo Vanadio

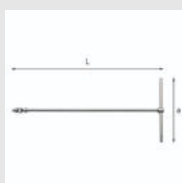

CHIAVI A T SNODATE CON BOCCA ESAGONALE 276 CE

- Modello a snodo cardanico con molla di frizione per il preposizionamento della bussola
- Asta di manovra scorrevole ed estraibile



SERIE DI 18 CHIAVI A T SNODATE CON BOCCA ESAGONALE 276 CE/SE18

- Modello a snodo cardanico con molla di frizione per il preposizionamento della bussola
- Asta di manovra scorrevole ed estraibile



CHIAVE A T SNODATA CON 7 CHIAVI A BUSSOLA TORX® FEMMINA 273 1/2 Q NTX/S7

- Modello a snodo cardanico con molla di frizione per consentire il preposizionamento della bussola con l'inclinazione desiderata
- Asta di manovra scorrevole ed estraibile
- Acciaio speciale altamente legato al Cromo Vanadio

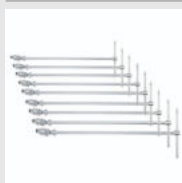

SERIE DI 9 CHIAVI A T SNODATE TORX® 276 CTX/SE9

- Modello a snodo cardanico con molla di frizione per il preposizionamento della bussola
- Asta di manovra scorrevole ed estraibile

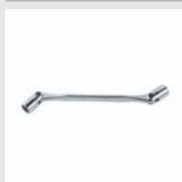

SERIE DI 9 CHIAVI A BUSSOLA SNODATE CON BOCCA POLIGONALE 297 N/SE9

- Modello con snodo frizionato per il preposizionamento della bussola

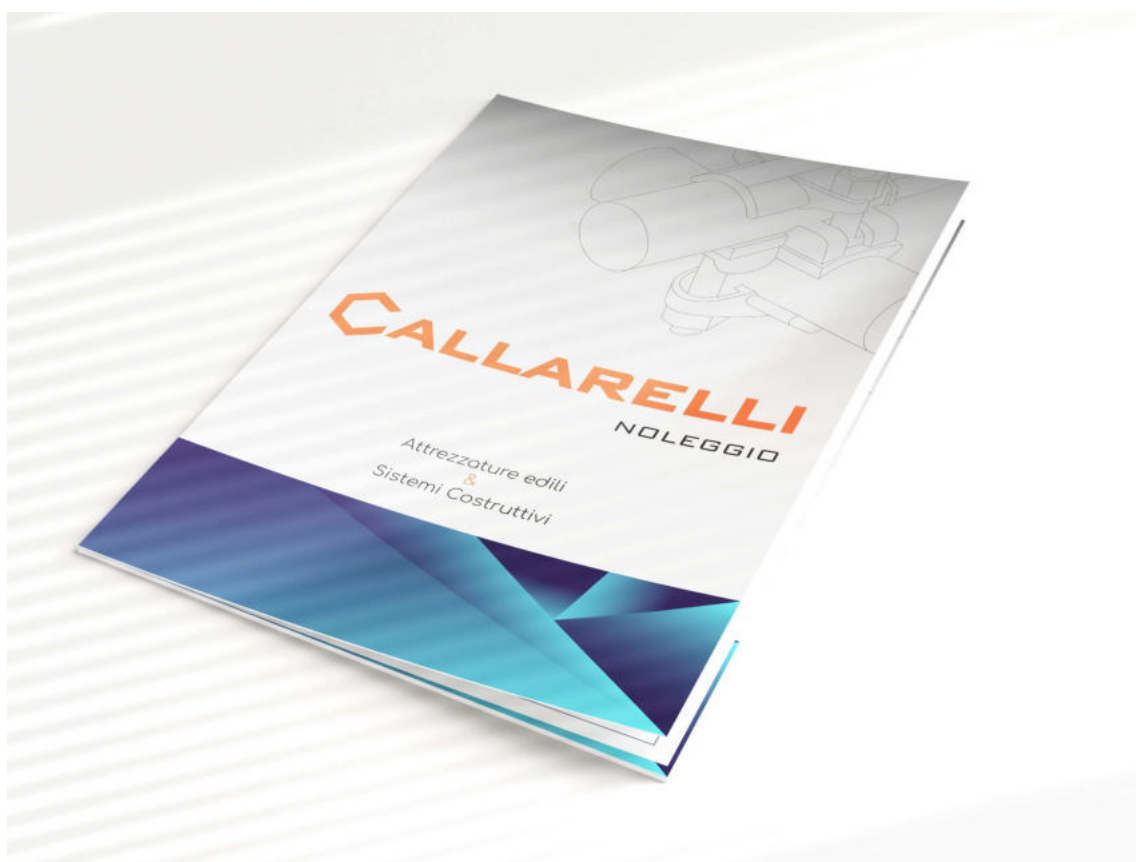

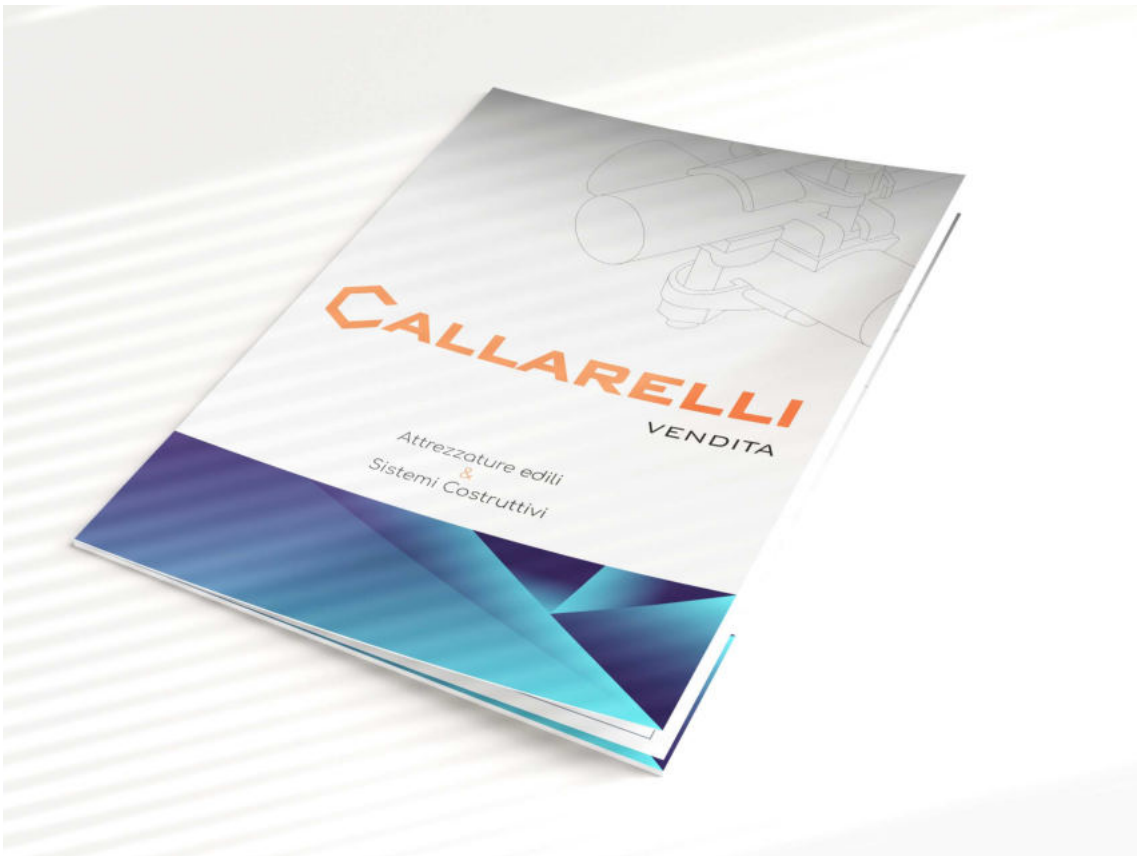

Testo

Font: Comfortaa - regular

Aa

ABCDEFGHIJKLMNPOQ
RSTUVW XYZ

abcdefghijklmnopq
rstuvwxyz

0123456789

!"£\$%&/()?

Aa

ABCDEFGHIJKLMNPOQ
RSTUVW XYZ

abcdefghijklmnopq
rstuvwxyz

0123456789

!"£\$%&/()?

Colori



CMYK: 0, 0, 0, 100

RGB: 0, 0, 0



CMYK: 69, 59, 56, 65

RGB: 51, 51, 51



CMYK: 0, 70, 100, 0

RGB: 236, 102, 8

5.3 Altre applicazioni

Biglietto da visita

Biglietto da visita aziendale
Formato: 85x55 mm



Biglietto da visita personale
Formato: 85x55 mm





Carta intestata

www.callarelli.eu



Lorem ipsum dolor sit amet, consectetur adipiscing elit, sed diam nonummy nibh euismod tincidunt ut laoreet dolore magna aliquam erat volutpat. Ut wisi enim ad minim veniam, quis nostrud exerci tation ullamcorper suscipit lobortis nisl ut aliquip ex ea commodo consequat.

Duis autem vel eum iriure dolor in hendrerit in vulputate velit esse molestie consequat, vel illum dolore eu feugiat nulla facilisis at vero eros et accumsan et iusto odio dignissim qui blandit praesent luptatum zzril delenit augue duis dolore te feugait nulla facilisi.

Lorem ipsum dolor sit amet, consectetur adipiscing elit, sed diam nonummy nibh euismod tincidunt ut laoreet dolore magna aliquam erat volutpat. Ut wisi enim ad minim veniam, quis nostrud exerci tation ullamcorper suscipit lobortis nisl ut aliquip ex ea commodo consequat.

Lorem ipsum dolor sit amet, consectetur adipiscing elit, sed diam nonummy nibh euismod tincidunt ut laoreet dolore magna aliquam erat volutpat.

Lorem ipsum dolor sit amet, consectetur adipiscing elit, sed diam nonummy nibh euismod tincidunt ut laoreet dolore magna aliquam erat volutpat. Ut wisi enim ad minim veniam, quis nostrud exerci tation ullamcorper suscipit lobortis nisl ut aliquip ex ea commodo consequat.

Duis autem vel eum iriure dolor in hendrerit in vulputate velit esse molestie consequat, vel illum dolore eu feugiat nulla facilisis at vero eros et accumsan et iusto odio dignissim qui blandit praesent luptatum zzril delenit augue duis dolore te feugait nulla facilisi.

Lorem ipsum dolor sit amet, consectetur adipiscing elit, sed diam nonummy nibh euismod tincidunt ut laoreet dolore magna aliquam erat volutpat. Ut wisi enim ad minim veniam, quis nostrud exerci tation ullamcorper suscipit lobortis nisl ut aliquip ex ea commodo consequat.

Lorem ipsum dolor sit amet, consectetur adipiscing elit, sed diam nonummy nibh euismod tincidunt ut laoreet dolore magna aliquam erat volutpat. Ut wisi enim ad minim veniam, quis nostrud exerci tation ullamcorper suscipit lobortis nisl ut aliquip ex ea commodo consequat.

Duis autem vel eum iriure dolor in hendrerit in vulputate velit esse molestie consequat, vel illum dolore eu feugiat nulla facilisis at vero eros et accumsan et iusto odio dignissim qui blandit praesent luptatum zzril delenit augue duis dolore te feugait nulla facilisi.

Lorem ipsum dolor sit amet, consectetur adipiscing elit, sed diam nonummy nibh euismod tincidunt ut

Callarelli S.r.l. - Via F. Bruni, 10 loc. Taccoli - (62027) San Severino Marche
callarelli@callarelli.eu | 0733-636060

www.callarelli.eu



Lorem ipsum dolor sit amet, consectetur adipiscing elit, sed diam nonummy nibh euismod tincidunt ut laoreet dolore magna aliquam erat volutpat. Ut wisi enim ad minim veniam, quis nostrud exerci tation ullamcorper suscipit lobortis nisl ut aliquip ex ea commodo consequat.

Duis autem vel eum iriure dolor in hendrerit in vulputate velit esse molestie consequat, vel illum dolore eu feugiat nulla facilisis at vero eros et accumsan et iusto odio dignissim qui blandit praesent luptatum zzril delenit augue duis dolore te feugait nulla facilisi.

Lorem ipsum dolor sit amet, consectetur adipiscing elit, sed diam nonummy nibh euismod tincidunt ut laoreet dolore magna aliquam erat volutpat. Ut wisi enim ad minim veniam, quis nostrud exerci tation ullamcorper suscipit lobortis nisl ut aliquip ex ea commodo consequat.

Lorem ipsum dolor sit amet, consectetur adipiscing elit, sed diam nonummy nibh euismod tincidunt ut laoreet dolore magna aliquam erat volutpat.

Lorem ipsum dolor sit amet, consectetur adipiscing elit, sed diam nonummy nibh euismod tincidunt ut laoreet dolore magna aliquam erat volutpat. Ut wisi enim ad minim veniam, quis nostrud exerci tation ullamcorper suscipit lobortis nisl ut aliquip ex ea commodo consequat.

Duis autem vel eum iriure dolor in hendrerit in vulputate velit esse molestie consequat, vel illum dolore eu feugiat nulla facilisis at vero eros et accumsan et iusto odio dignissim qui blandit praesent luptatum zzril delenit augue duis dolore te feugait nulla facilisi.

Lorem ipsum dolor sit amet, consectetur adipiscing elit, sed diam nonummy nibh euismod tincidunt ut laoreet dolore magna aliquam erat volutpat. Ut wisi enim ad minim veniam, quis nostrud exerci tation ullamcorper suscipit lobortis nisl ut aliquip ex ea commodo consequat.

Lorem ipsum dolor sit amet, consectetur adipiscing elit, sed diam nonummy nibh euismod tincidunt ut laoreet dolore magna aliquam erat volutpat. Ut wisi enim ad minim veniam, quis nostrud exerci tation ullamcorper suscipit lobortis nisl ut aliquip ex ea commodo consequat.

Duis autem vel eum iriure dolor in hendrerit in vulputate velit esse molestie consequat, vel illum dolore eu feugiat nulla facilisis at vero eros et accumsan et iusto odio dignissim qui blandit praesent luptatum zzril delenit augue duis dolore te feugait nulla facilisi.

Lorem ipsum dolor sit amet, consectetur adipiscing elit, sed diam nonummy nibh euismod tincidunt ut laoreet dolore magna aliquam erat volutpat.

Callarelli S.r.l. - Via F. Biondi (snc) 7) San Severino Marche
callarelli@callarelli.eu | 0733-636060

INFO AZIENDA



Busta da lettera

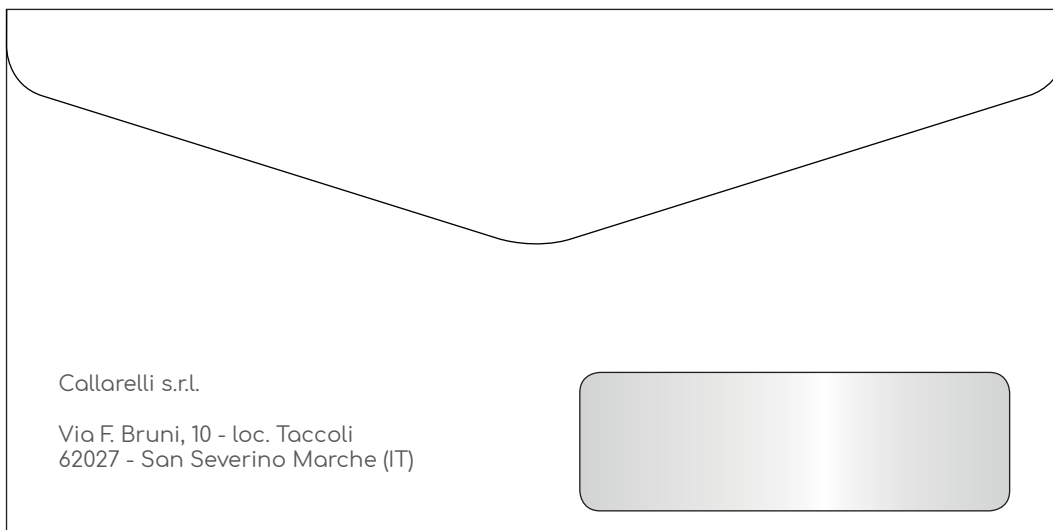

Busta da lettera

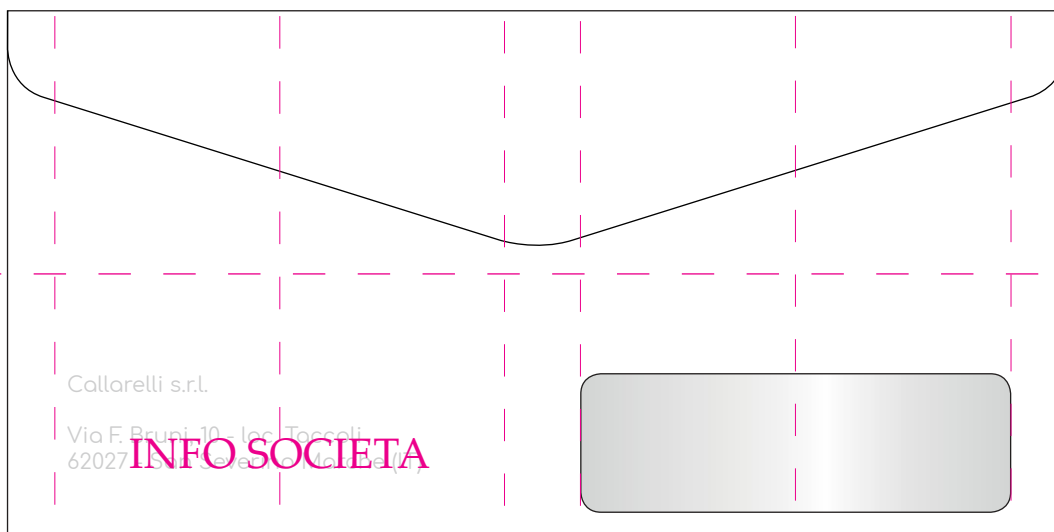
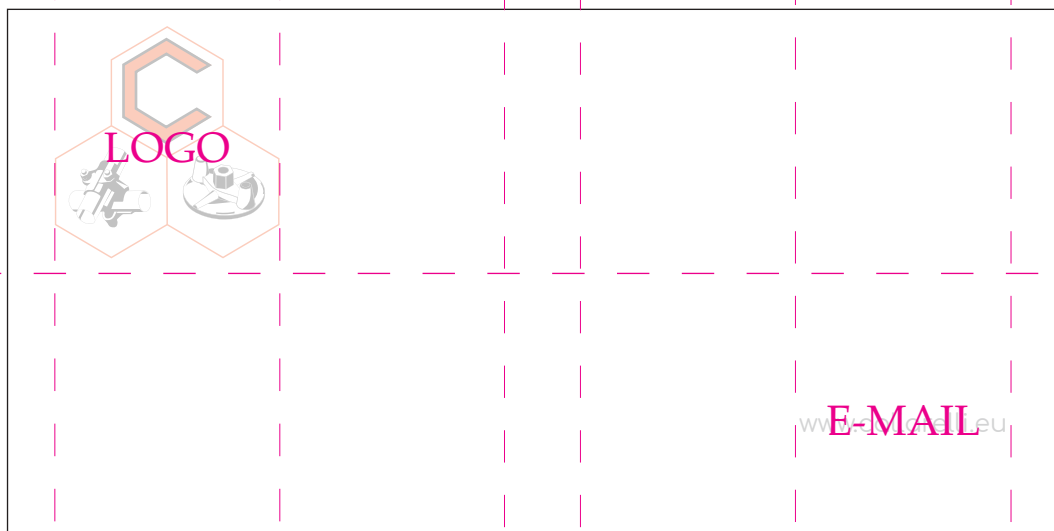

Codice visivo applicazioni

Tipografia

Comfortaa - light

Aa

ABCDEFGHIJKLMNOPQ
RSTUVW XYZ

abcdefghijklmnopq
rstuvwxyz

0123456789

!"£\$%&/()?

Aa

ABCDEFGHIJKLMNOPQ
RSTUVW XYZ

abcdefghijklmnopq
rstuvwxyz

0123456789

!"£\$%&/()?

Comfortaa - regular

Aa

ABCDEFGHIJKLMNOPQ
RSTUVW XYZ

abcdefghijklmnopq
rstuvwxyz

0123456789

!"£\$%&/()?

Aa

ABCDEFGHIJKLMNOPQ
RSTUVW XYZ

abcdefghijklmnopq
rstuvwxyz

0123456789

!"£\$%&/()?

Colori



CMYK: 0, 0, 0, 100
RGB: 0, 0, 0



CMYK: 64, 55, 43, 68
RGB: 77, 77, 77



CMYK: 0, 70, 100, 0
RGB: 236, 102, 8

Altre applicaziomi





*Università degli studi di camerino
Scuola di Ateneo Architettura e Design "Eduardo Vittoria" Ascoli Piceno*

*Corso di Laurea in Disegno Industriale e Ambientale
A.A. 2021/2022*

Tesi di Laurea

*Laureando: Tarquini Lorenzo
Relatore: Salvatore Santuccio*

CALLARELLI S.R.L.

È il 1981 quando Adriano Callarelli, un ragazzo di Severino Marche, che fino a quel tempo si era occupato di radiotecnica, decide di mettersi in gioco come rivenditore nel mondo edile. Dopo piccole difficoltà iniziali superate grazie alla sua tenacia e fede nell'obiettivo, la sua attività è cresciuta sempre di più fino ad arrivare a quello che rappresenta oggi. Il suo intuito di investire nelle casseformi e nei ponteggi, utilizzando la formula del noleggio oltre a quella di vendita, nel tempo ha ripagato Adriano. La sua storia lo conferma, tant'è che partendo da un piccolo garage sia riuscito ad arrivare a gestire un proprio magazzino di 3000 m². Tutt'ora è alla ricerca di nuove tecnologie edili da poter offrire ai suoi clienti mantenendo sempre la sua storica professionalità e correttezza.



Finalmente ce l'abbiamo fatta!!
Guai a chi dice che **Adriano Callarelli** non mantiene la ... parola!!
Il maialeto è cresciuto al punto giusto ora si deve pentire di essere nato: siamo pronti a cucinarlo a puntino per inaugurare il capannone di cui avete tanto sentito parlare da me in questi mesi.
Siete tutti invitati, ricordatevi di non mancare: vi aspettiamo con grande piacere sabato 6 dicembre dalle ore 15 in poi.
Il nuovo capannone con la mostra si trova in via Francesco Bruni n. 10 - Zona industriale "Taccoli" di San Severino Marche.



IL LOGO

1997



2013



NUOVA IDENTITÀ VISIVA

Nel 1997 quando la ditta diventa una "società in accomandita semplice" viene creato il primo logo. L'azienda decise di chiamarsi solamente "Callarelli s.a.s." con un pay-off con scritto - Attrezzature Edili -. Successivamente, nel 2013, la ditta diventa una S.R.L. e il logo verrà aggiornato ed utilizzato fino ad oggi. Come logotipo troviamo il nome della famiglia che gestisce l'azienda, seguito da "Attrezzature edili & Sistemi Costruttivi".

L'obiettivo è quello di creare una nuova identità visiva che possa rispecchiare i punti di forza dell'azienda così da poter sviluppare anche una nuova e valida immagine coordinata.

MARCHIO ISTITUZIONALE

LOGO

LOGOTIPO

CALLARELLI

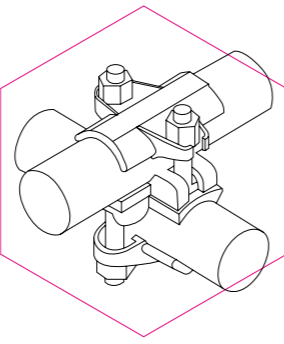
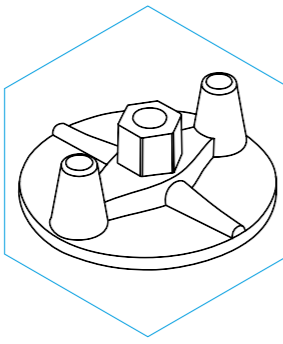
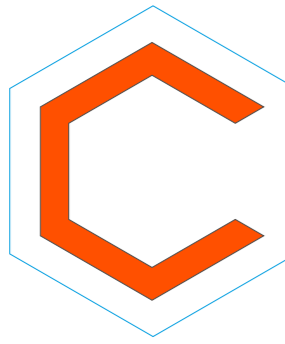
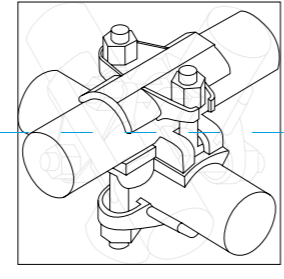
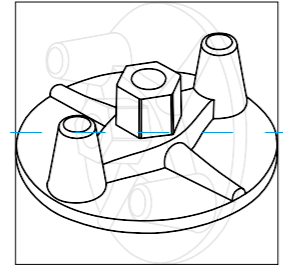
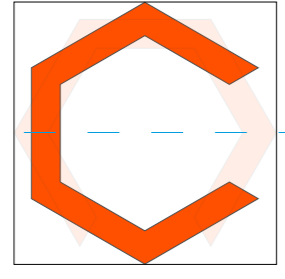

-15%

-25%

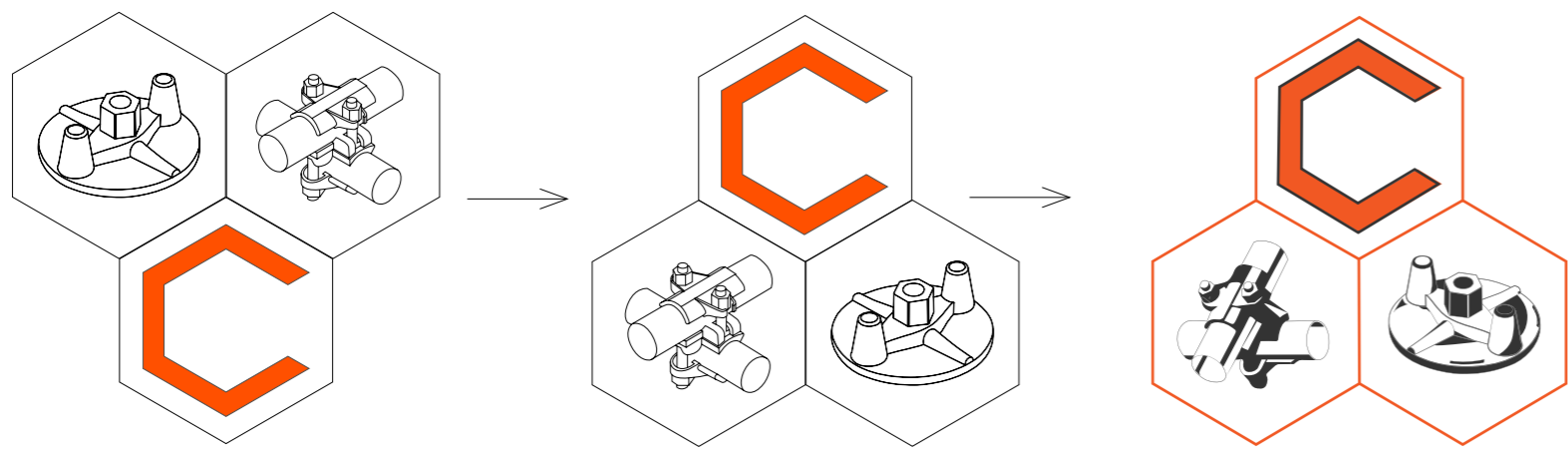
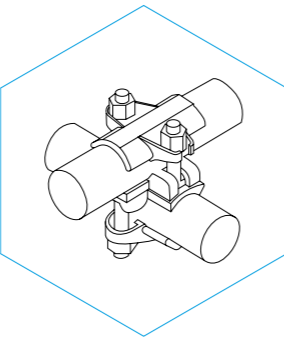
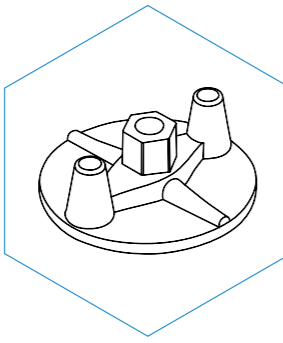

PROPORZIONI

u:

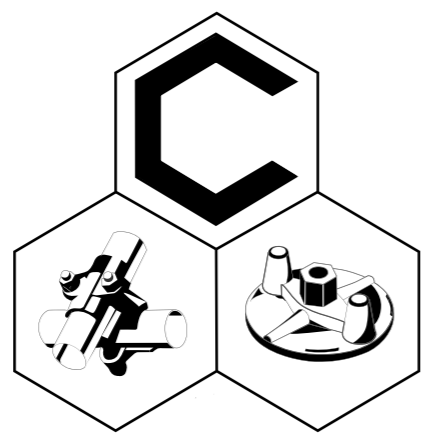
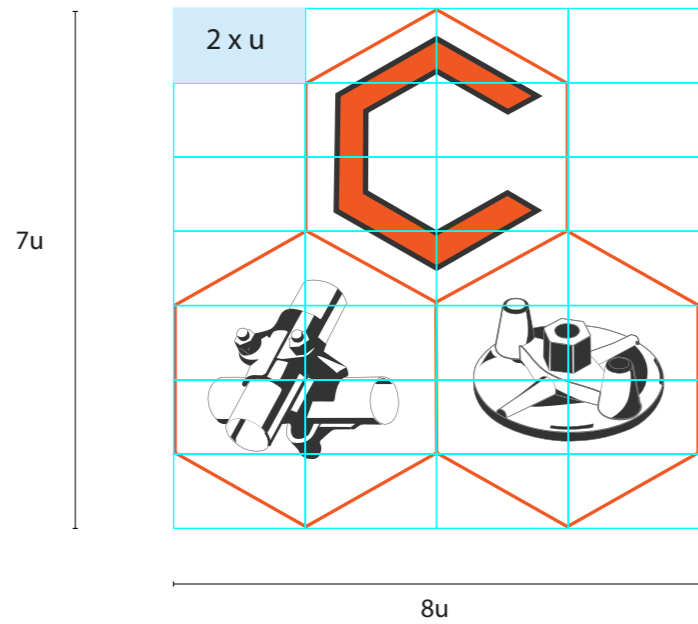

FONT: BANK GOTHIC - MEDIUM -

AA

ABCDEFGHIJKLMNPQ
RSTUVW XYZ

ABCDEFGHIJKLMNPQ
RSTUVWXYZ

0 1 2 3 4 5 6 7 8 9

! " £ \$ % & / ?

AA

ABCDEFGHIJKLMNPQ
RSTUVW XYZ

ABCDEFGHIJKLMNPQ
RSTUVWXYZ

0 1 2 3 4 5 6 7 8 9

! " £ \$ % & / ?

CALLARELLI

CALLARELLI

CALLARELLI

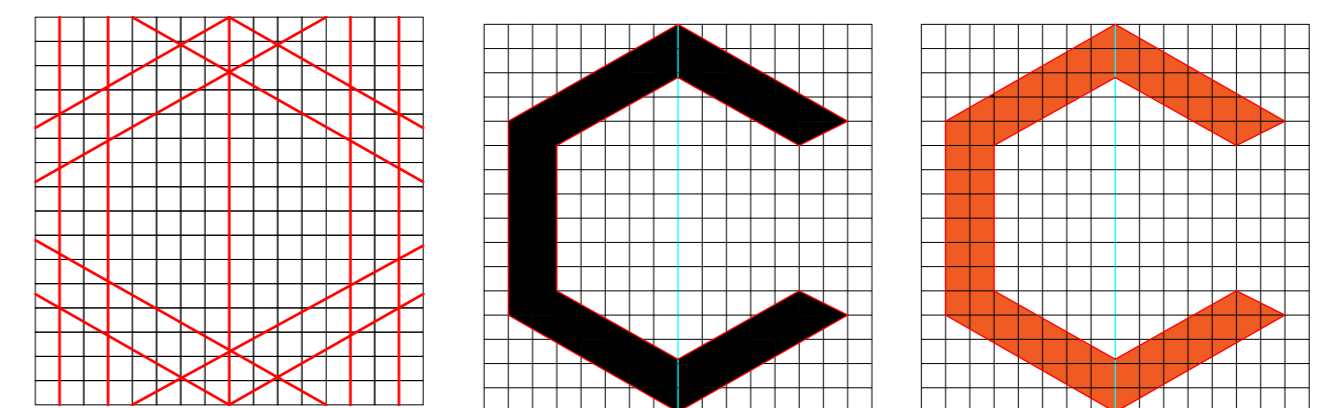

CALLARELLI

CALLARELLI

CALLARELLI

CROMIE

CMYK: 0, 0, 0, 100
RGB: 0, 0, 0



CMYK: 69, 59, 56, 65
RGB: 51, 51, 51



CMYK: 0, 70, 100, 0
RGB: 236, 102, 8



ELABORATI E APPLICAZIONI LOGO

Biglietto da visita aziendale
85 mm x 55 mm

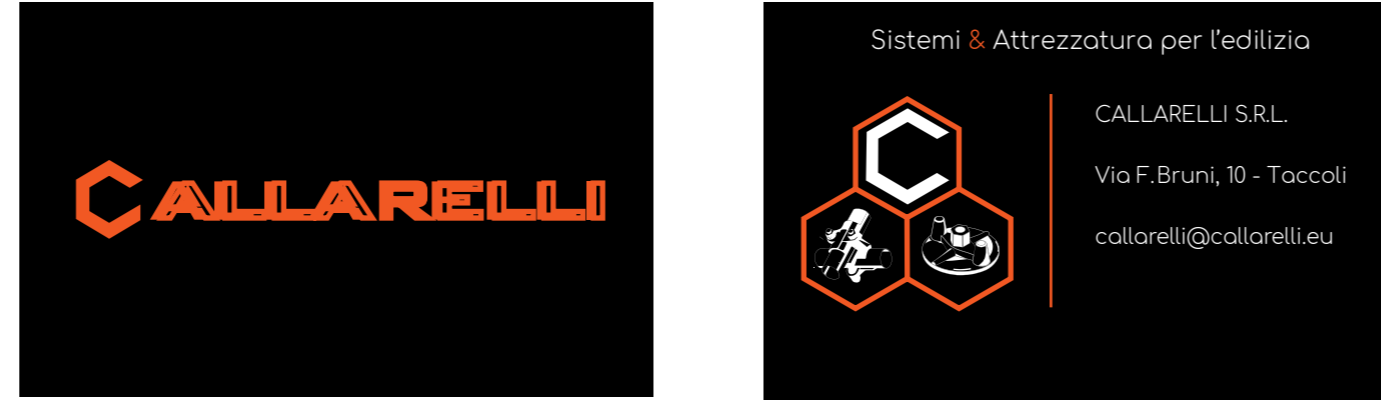

Biglietto da visita personale
85 mm x 55 mm

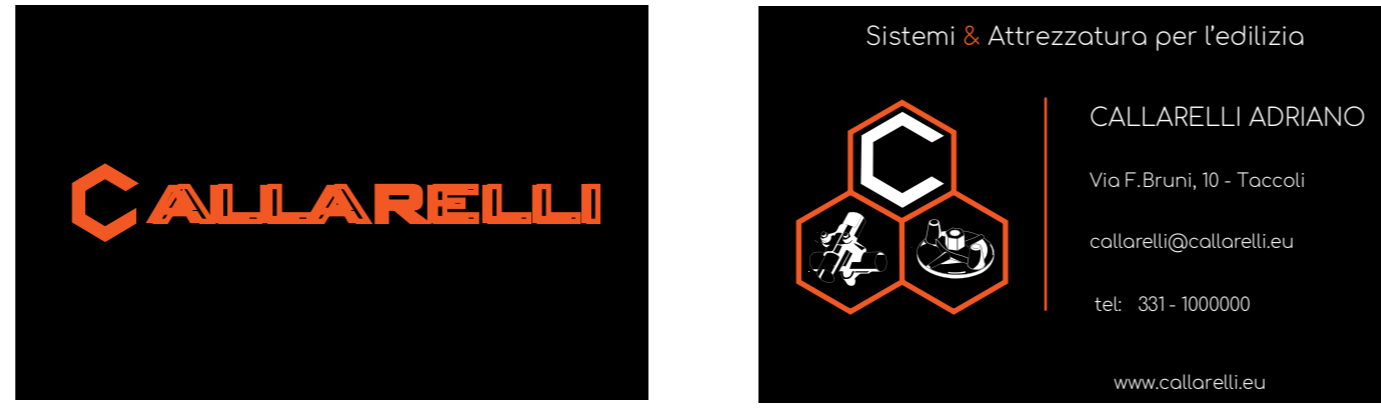

Carta intestata
formato A4

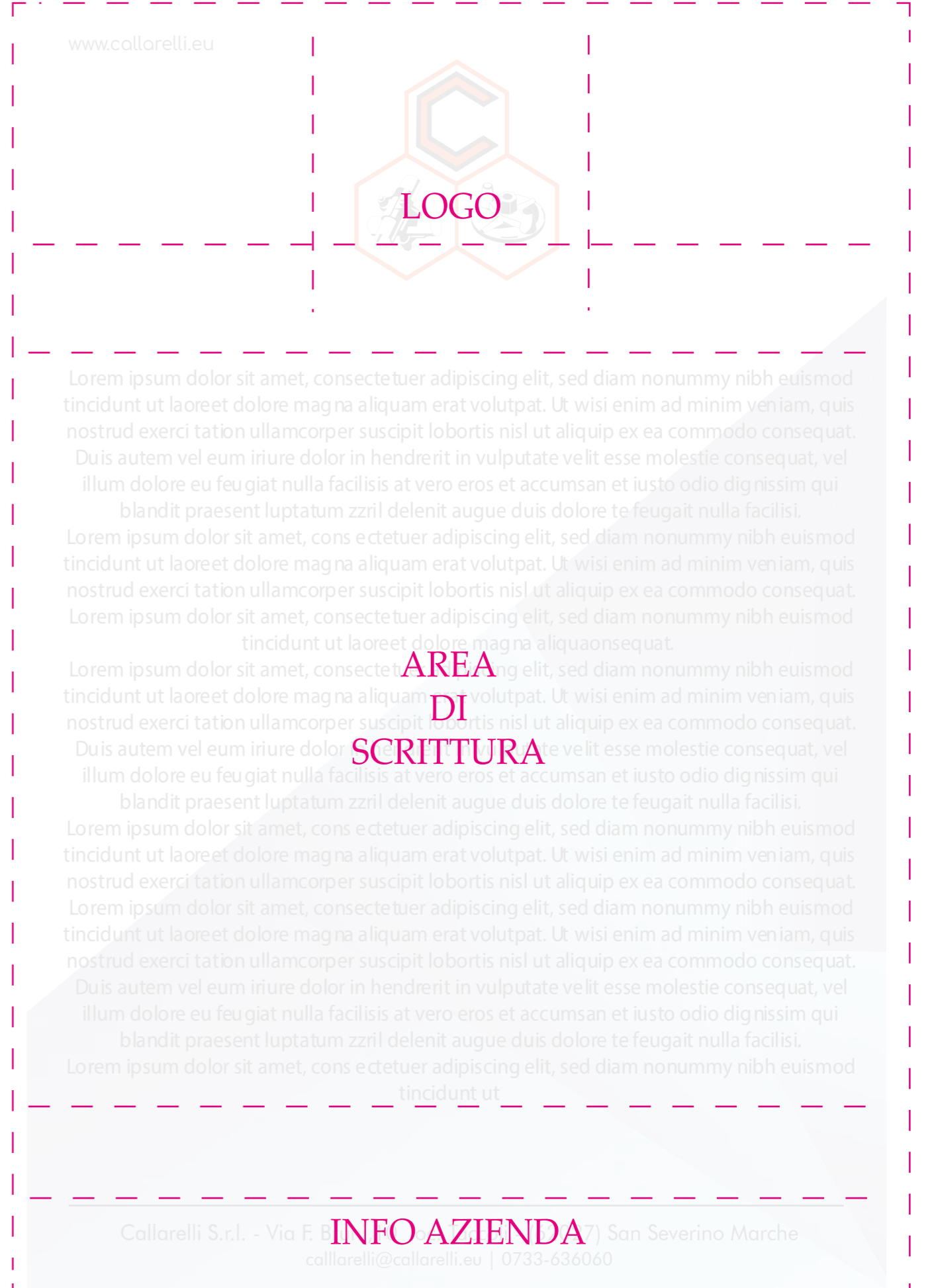

Catalogo noleggio e vendita

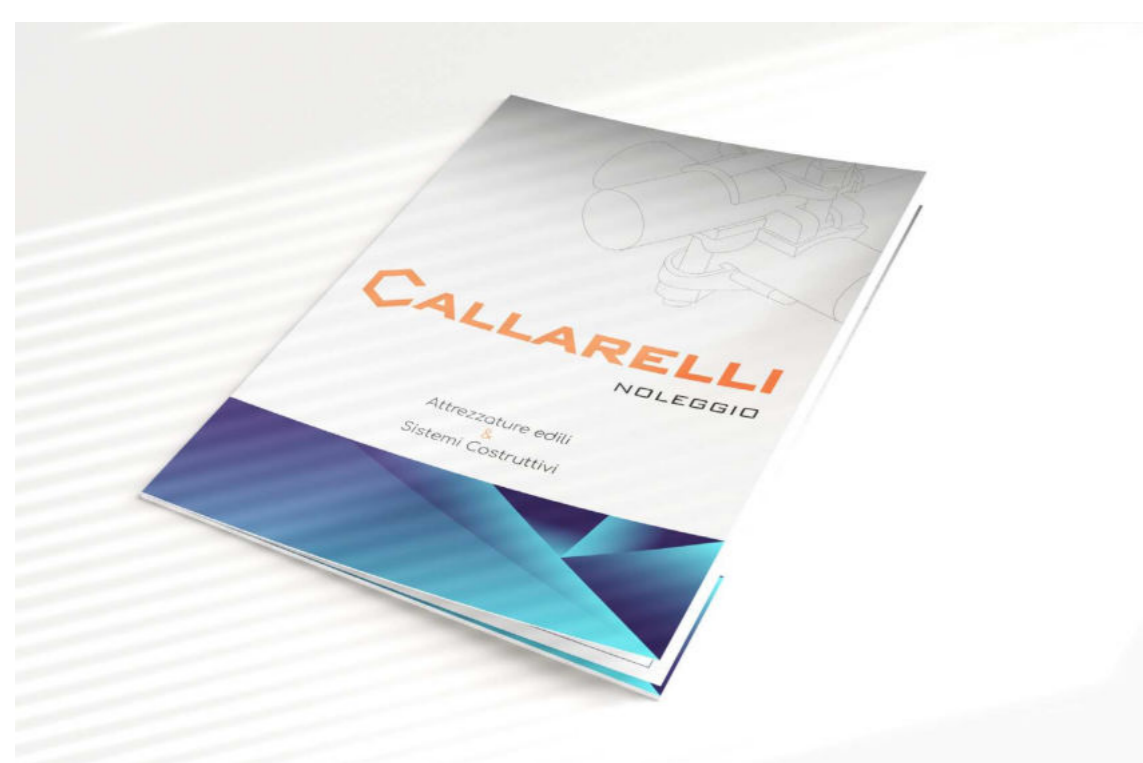
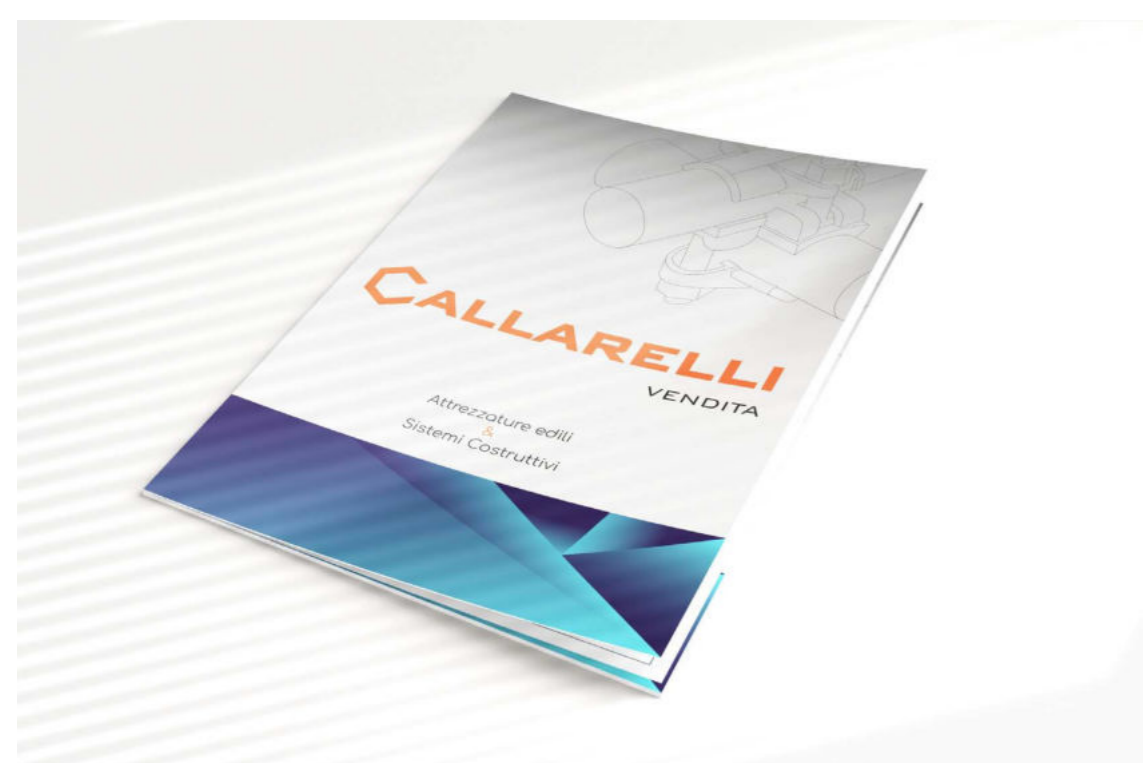

Busta da lettera
11x22

